



Nemesszalók Község Önkormányzata
9533 Nemesszalók, Rákóczi u. 15.
Tel: 89/400-200; 30/278-1096
Fax.: 89/342-642
e-mail: nemesszalok@emw.hu

Képviselő-testület tagjainak

Helyben

MEGHÍVÓ

Tisztelt Képviselő Asszony/Úr!

Értesítem, hogy a Képviselő-testület

2016. szeptember 8-án (csütörtökön) 17.00 órai kezdettel

tartja következő nyilvános ülését, melyre tisztelettel meghívom.

Az ülés helye: Önkormányzati hivatal
Nemesszalók, Rákóczi u. 15.

N a p i r e n d:

1./ A víziközmű-rendszer gördülő fejlesztési terve

Előadó: Varga Jenő polgármester

2./ Csatlakozás Bursa Hungarica Felsőoktatási Önkormányzati Ösztöndíjpályázat 2017. évi fordulójához

Előadó: Varga Jenő polgármester

3./ HVB tagok megválasztása

Előadó: dr. Szabadics Zsuzsanna jegyző

4./ Vegyes ügyek

Előadó: Varga Jenő polgármester

Nemesszalók, 2016. szeptember 5.

Tisztelettel:

Varga Jenő
polgármester





Nemesszalók Község Önkormányzata
9533 Nemesszalók, Rákóczi u. 15.
Tel: 89/400-200; 30/278-1096
Fax.: 89/342-642
e-mail: nemesszalok@emw.hu

J E L E N L É T I Í V

A Képviselő-testület 2016.⁰⁹ hó ⁰⁸ napján ^{17:00} órakor megtartott
nyilvános/zárt ülésén megjelentekről:

Sorszám	Név	Tisztség	Aláírás
1.	VARGA JENŐ	polgármester	
2.	BALATONINÉ HORVÁTH SAROLTA	alpolgármester	
3.	FODOR ZOLTÁN	képviselő	
4.	MOLNÁR GÁBOR	képviselő	
5.	TÓTH ATTILA	képviselő	

Tanácskozási joggal meghívottak:

- 1./ dr. Szabadics Zsuzsanna jegyző
- 2./
- 3./



Pápai Víz- és Csatornamű Zrt.

8500 Pápa, Vízmű u. 2.

Tel.: 89/313-455; fax: 89/510-640 E-mail: titkarsag@papaivizmu.hu

www.papaivizmu.hu



Iktatószám: 203-38/2016

Ügyintéző: Menyhárt László

Nemesszalók Község Önkormányzata

Varga Jenő polgármester

9533 Nemesszalók

Rákóczi u. 15.

NEMESSZALÓK KÖZSÉG ÖNKORMÁNYZATI HIVATAL	
Érkezett: 2016 08 hó 31 n.	
Szám: 402-5 / 2016	Működés:
Előszám:	Előző: V. J.

Tárgy: Gördülő fejlesztési terv javaslat megküldése

Melléklet: CD lemez

Tisztelt Polgármester Úr!

A víziközmű-szolgáltatásról szóló 2011. évi CCIX. törvény 11. § (1) értelmében, a víziközmű-szolgáltatás hosszú távú biztosíthatósága érdekében – a fenntartható fejlődés szempontjaira tekintettel – a víziközmű-rendszereként tizenöt éves időtávra gördülő fejlesztési tervet kell készíteni. A **gördülő fejlesztési terv felújítási-pótlási tervből, valamint beruházási tervből áll, amelyet jóváhagyásra 2016. szeptember 30-ig kell benyújtani a Magyar Energetikai és Közmű-szabályozási Hivatalnak a jogszabályban előírtak alapján az alábbiak szerint:**

1. A Vízmű **vagyonkezelésében (V.) vagy tulajdonában (S.)** lévő víziközművek vonatkozásában a felújítás-pótlási tervet a Szolgáltató készíti el és nyújtja be, - annak tartalmára nézve az érintett **önkormányzatok véleményezési joggal rendelkeznek.**
2. A **bérleti üzemeltetési szerződés** alapján működtetett víziközművek (B.) esetében a felújítás-pótlási tervet az érintett **önkormányzatok készítik el** és nyújtják be - a Vízmű véleményezési joggal rendelkezik.
3. Valamennyi víziközmű eszköz vonatkozásában a **beruházási (BR.) tervet** az érintett **önkormányzatok készítik el** és nyújtják be – a Vízmű véleményezési joggal rendelkezik.

A Pápai Vízmű a V.-S.-B.-BR. esetekre elkészítette javaslatát (a törvény csak a V.-S. esetekre írja elő a Vízműnek a tervek elkészítését, a többit az Önök munkáját akarjuk segíteni). A tervezetet e levélhez csatoltan **-CD lemezen-** megküldjük az érintett önkormányzatoknak és kérjük az **ellátásért felelősök képviselőjét, hogy kezdeményezzen közös megbeszélést** a víziközmű-rendszer vonatkozásában.

Az önkormányzat meghatalmazása szükséges az 4. sz. melléklet szerinti tartalommal, hogy a Pápai Víz- és Csatornamű ZRt. az önkormányzatot érintő víziközmű-rendszer(ek)re a gördülő fejlesztési tervet elkészítse és a Magyar Energetikai és Közmű-szabályozási Hivatal (1054 Budapest, Bajcsy-Zsilinszky u. 52.)-hoz benyújtsa, a teljes hatósági eljárásban az Önkormányzatot képviselje a közigazgatási hatósági eljárás és szolgáltatás általános szabályairól szóló 2004. évi CXL. törvény 40/A. §-ában foglaltak szerint.

A vonatkozó jogszabályok alapján az **önkormányzatok véleményezzék a V. és S. eszközcsoport felújítás-pótlási tervét, továbbá döntsenek a B. eszközcsoport felújítási-pótlási tervéről és a beruházási (BR.) tervről:**

1./ A Pápai Vízmű ZRt. saját tulajdonú és vagyonkezelte eszközei vonatkozásában benyújtásra tervezett gördülő fejlesztési tervéről (felújítás, pótlás) szóló önkormányzati véleményt legkésőbb 2016. szeptember 23-ig, kettő eredeti példányban megküldeni szíveskedjenek (a „vélemény” mintát az Önkormányzatot érintő víziközmű-rendszerekre csatoljuk, 1. sz. melléklet).

2./ A bérleti-üzemeltetési eszközök és a beruházások vonatkozásában a víziközmű-rendszerhez tartozó önkormányzatok által elfogadott és benyújtásra tervezett gördülő fejlesztési tervet a Pápai Vízmű ZRt-nek véleményeznie kell.

Kérem az Önkormányzatot, az ellátásért felelősök képviselőjét, hogy a víziközmű-rendszer gördülő fejlesztési tervét (a teljes anyagot) véleményezésre legkésőbb 2016. szeptember 23-ig megküldeni szíveskedjen.

Amennyiben az önkormányzat(ok) a megküldött – a Pápai Vízmű ZRt. által összeállított – gördülő fejlesztési tervet változatlan formában fogadta el elegendő nyilatkozni annak változatlan tartalmú benyújtásáról – ebben az esetben a gördülő fejlesztési terv táblázatait, leírásait nem kell a Vízműnek megküldeni - (a „nyilatkozat” mintát csatoljuk, 2. sz. melléklet).

A gördülő fejlesztési terv benyújtására kötelezettnek nyilatkoznia kell a 61/2015.(X.21.) NFM rendelet alapján, hogy a tervben a Vhr. vonatkozó előírásait maradéktalanul figyelembe vette, a nyilatkozat mintát az 5.sz. melléklet tartalmazza.

Az Önkormányzat határozatát a gördülő fejlesztési tervéről (döntés a B.-BR. , 3. sz. melléklet) a Pápai Vízmű részére 2016. szeptember 23-ig szíveskedjenek megküldeni.

A közös tulajdont érintő részek vonatkozásában - a Polgári Törvénykönyvről szóló 2013. évi V. törvény 5:78 §-ának rendelkezései alapján - a tulajdonostársnak kötelezettséget kell vállalnia arra, hogy a 2017-2031. évekre szóló gördülő fejlesztési terv önkormányzatot terhelő pénzügyi forrását a tulajdonostárs önkormányzatokkal kötött megállapodásban foglaltak szerint a mindenkori éves költségvetésében betervezi, annak felmerülésekor biztosítja (a határozat mintát a 3. sz. melléklet tartalmazza).

A fejlesztési tervek – víziközmű-rendszereknél, az ellátásért felelősöket képviselő önkormányzatoként – az eszközök tulajdonjoga szerinti bontásban, összesítő és fejlesztési ütemenként részletező leírással, az eszköznyilvántartásban szereplő valamennyi eszköz vonatkozásában készültek.

A Vízmű székhelyén egyeztetett időpontban konzultációt tart azoknak az Önkormányzatoknak (csoportoknak), akik ezt igénylik.

A vonatkozó 1,2,3,4,5. sz. mellékleteket aláírva, **legkésőbb 2016. szeptember 23-ig a kérjük megküldeni** a Vízmű részére, a terv benyújtása érdekében.

Kérem szíves intézkedésüket!

Pápa, 2016. augusztus 26.

Tisztelettel:

PÁPAI VÍZ-ÉS CSATORNAMOZ ZRT
61/2015. (X.21.) NFM

Dr. Lukács Endre
vezérigazgató

Fejlesztés számaV17 – Br - 7Tárgy: Nemesszalók irányítástechnikai rendszer korszerűsítése (2022)Fejlesztés indoka

Berendezések elavultak, cserére szorulnak, az ivóvíz fertőtlenítő berendezés csatlakoztatása az irányítástechnikához

Műszaki leírás

Siemens S7 200 PLC cseréje új korszerű PLC-re

URH modem csere

Program módosítás

Engedély

Pályázati forrás felhasználásával megvalósuló víziközmű beruházás esetén vízjogi létesítési engedély illetve a megvalósítás időszakában érvényben lévő jogszabályok szerinti engedélyek megléte szükséges.

<u>Költségbeclés</u>	UV fertőtlenítő illesztés	1.000 e Ft
	PLC	500 e Ft
	Modem csere	300 e Ft
	Program módosítás	200 e Ft
	Összesen:	2.000 e Ft

Forrás

Önkormányzati forrás:	-
Pályázati forrás:	96 %
Vízmű forrás:	4 %

Tervrajz

Folyamatábra

Fejlesztés száma V17 – Br – 10

Tárgy: **Vízkezelő UV fertőtlenítő berendezés létesítés (2022)**

Fejlesztés indoka

A meglévő Nátrium hypokloritos fertőtlenítés elavult, korszerű, környezetkímélő berendezés telepítése szükséges

Műszaki leírás

Ultraibolya sugárzással működő vízcsírátlanító berendezés.

Teljesítmény 15 m³/óra

Sugárzási dózis 40 MJ/cm²

- fertőtlenítő kamra
- Epra blokk
- kezelő épület
- mosószivattyú

Engedély

Pályázati forrás felhasználásával megvalósuló víziközmű beruházás esetén vízjogi létesítési engedély illetve a megvalósítás időszakában érvényben lévő jogszabályok szerinti engedélyek megléte szükséges.

Költségbecslés

UV fertőtlenítő berendezés és gépészeti egység 5.000 e Ft

Forrás

Önkormányzati forrás:	-
Pályázati forrás:	96 %
Vízmű forrás:	4 %

Tervrajz

Berendezés rajza

Fejlesztés számaV17 – Br - 15Tárgy: Nemesszalók, 100 m3 víztorony és belső víztér korszerűsítése (2025)Fejlesztés indoka

Az üzemeltetés biztonsága, a létesítmény előregedése

Műszaki leírás

- alaptest megerősítés, Ø 12 mm betonacél tüskék beépítése
- tartály felső félgömbjének átszegecselése pop szegeccsel 200-250 mm-enként
- víztér belső felületének homokszórása , festése ivóvíz engedélyes festékekkel, 250 mikron rétegvastagságban

Engedély

Pályázati forrás felhasználásával megvalósuló víziközmű beruházás esetén vízjogi létesítési engedély illetve a megvalósítás időszakában érvényben lévő jogszabályok szerinti engedélyek megléte szükséges.

<u>Költségbecslés</u>	Alaptest megerősítés	500 e Ft
	Tartály átszegecselés	500 e Ft
	Víztér festés	1.500 e Ft
	Csőoszlop külső-belső festés	1.500 e Ft
	Összesen:	4.000 e Ft

Forrás

Önkormányzati forrás:	-
Pályázati forrás:	96 %
Vízmű forrás:	4 %

Tervrajz

Víztorony rajz

Fejlesztés számaV17 – Br– 13Tárgy:Nemesszalókvízműtelep csatlakozás kiépítése Marcalgergelyi távvezetékéről
(2026-2027)Fejlesztés indoka

Nemesszalók település vízellátására 3 db mélyfúrású kút létesült, amelyből a 2.sz. nem helyezhető üzembe. Az 1.sz. kút a falu díszterén, üzemeltetés szempontjából nem megfelelő helyen helyezkedik. A vízellátás biztonsága érdekében szükséges a vízbázist fejleszteni, a vízkezelő berendezések elavultak, drága az üzemeltetésük

Ez két módon lehetséges:

1.új fúrt kút létesítése

Vízkezelő berendezés telepítése, cseréje

Nyomásfokozó, átemelőgépészet cseréje

2. Marcal-Menti Ivóvíz távvezetékéről való lecsatlakozása Marcalgergelyi leágazásnál

Műszaki leírás 1.változat:

100 m talpmélységű kút KO csővel 219 mm zárórakattal, 114 mm szűrővel

- kútfej kiképzés
- kútház építés
- vízkezelő berendezés (vas-mangán-ammónia)
- átemelő gépészet

2.változat:

- 3.500 fm D 160 KPE távvezeték létesítése
- átemelő gépészet

Engedély

Pályázati forrás felhasználásával megvalósuló víziközmű beruházás esetén vízjogi létesítési engedély illetve a megvalósítás időszakában érvényben lévő jogszabályok szerinti engedélyek megléte szükséges.

Költségbecslés 1.változat:

- 100 m kút x 90.000 Ft/m	9.000 e Ft
- kútfej kiképzés	6.000 e Ft
- kútház 2x3 m kezelőépület	5.000 e Ft
- 150 m ³ /d kapacitású vízkezelő 150m ³ /dx150.000 Ft/m ³	15.000 e Ft
- átemelő gépészet	6.000 e Ft
Összesen:	41.000 e Ft
2.változat:	
- 3.500 fm D 160 KPE x 10.000 Ft/m	35.000 e Ft
- átemelő gépészet	6.000 e Ft

Összesen:**41.000 e Ft**

A Pápai Vízmű a későbbi lényegesen kisebb üzemeltetési költségek miatt a távvezeték létesítését támogatja, illetve megvalósíthatósági tanulmányt kell készíteni az elemzéshez

Forrás

Pályázati forrás: 96 %

Vízmű forrás 4 %

Pályázati lehetőség jelenleg nem ismert

Tervrajz

Átnézetes helyszínrajz



Vastalanító

Adatátvitel: 0.09 [ó.p]

3.1 bar

Újabb mosáshoz kapcsolás
2014.07.03

SPEED: 3
STROKE: 50

0.2 bar

NaOCl

Medence

2x75m3

2.7 m

3.1 m

Riasztó kikapcsolva.

Automata

Automata

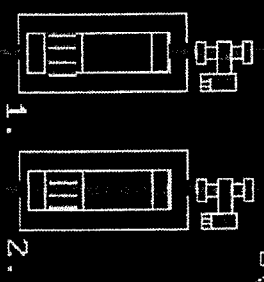

5.5 m/s

3.9 bar

3.6 m

Glóbusz

200m3

6 m/s



- 1 Segít
- 2 Menü
- 3 Főmenü
- 4
- 5
- 6
- 7
- 8
- 9 Vissza
- 10 Főkép

Alarm 14.07.15 08:10:40 > PT Pápatesszéi tolvár: Nincs zárva

Kommunikáció rendben

350



UV csíráatlanító berendezés

A berendezés leírása

A berendezés az alábbi fő részekből áll (lásd a 3. ábrát):

- **FERTŐTLENÍTŐ KAMRA** – a kezelendő víz UV-besugárzására szolgál. A fertőtlenítő kamra kamraházból áll, amelyre az elektronikus indító-szabályozó szerkezetblokk (EPRA) van rögzítve. A kamrában kvarc védőburák vannak elhelyezve, amelyek belsejében a baktériumölő UV-lámpák találhatók.
- **ELEKTRONIKUS INDÍTÓ-SZABÁLYOZÓ SZERKEZETBLOKK (EPRA)** – a lámpák indítását, ellátását és működésének ellenőrzését végzi.
- **KEZELŐPULT** – a berendezés irányítására és működésének ellenőrzésére szolgál.
- **MOSÓSZIVATTYÚ** – az UV-lámpa kvarc védőburájának vegyszeres mosására szolgál.

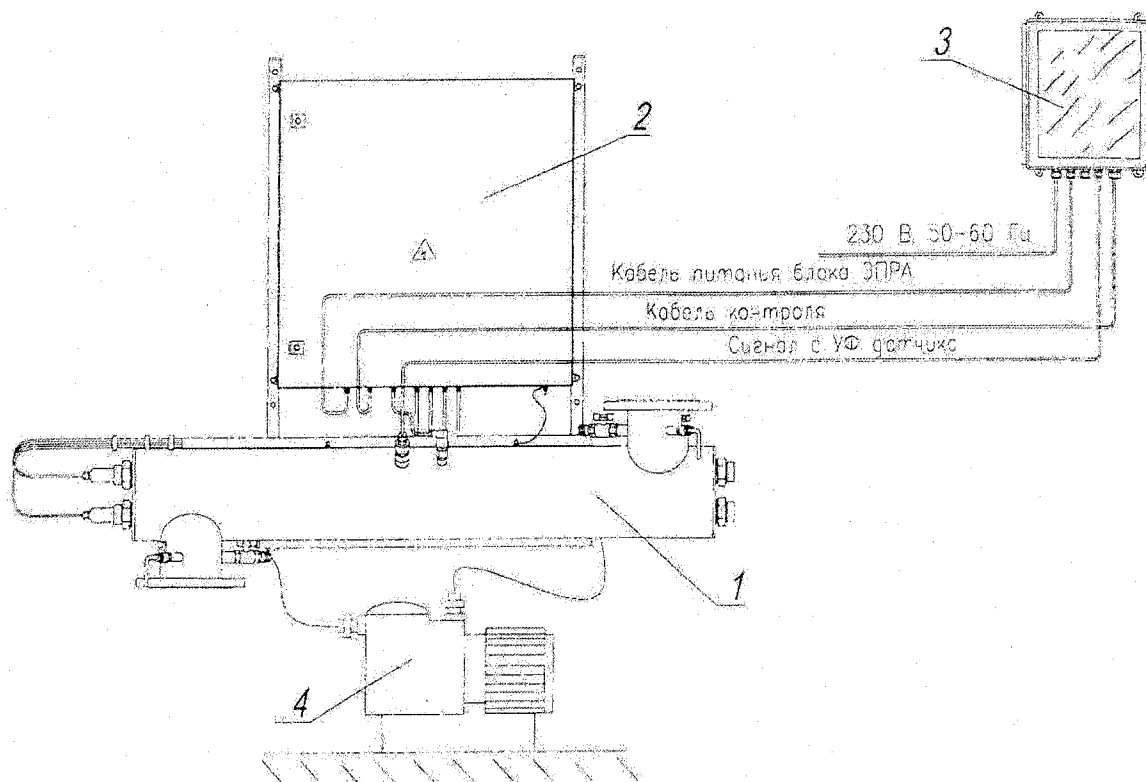

3. ábra. Az UV-besugárzással működő vízfertőtlenítő berendezés:
1 – fertőtlenítő kamra; 2 – EPRA blokk; 3 – kezelőpult; 4 – mosószivattyú.

Tartály súlypont mag.

Teljes magasság

Tartály külső átmérő

Tartály vetületi területe

Törzs átmérője

Lehorgonyzás osztókör átm.

Törzs magassága

Tartály henger mag.

Alap átmérő

Felmenő henger átm.

Víz tömege

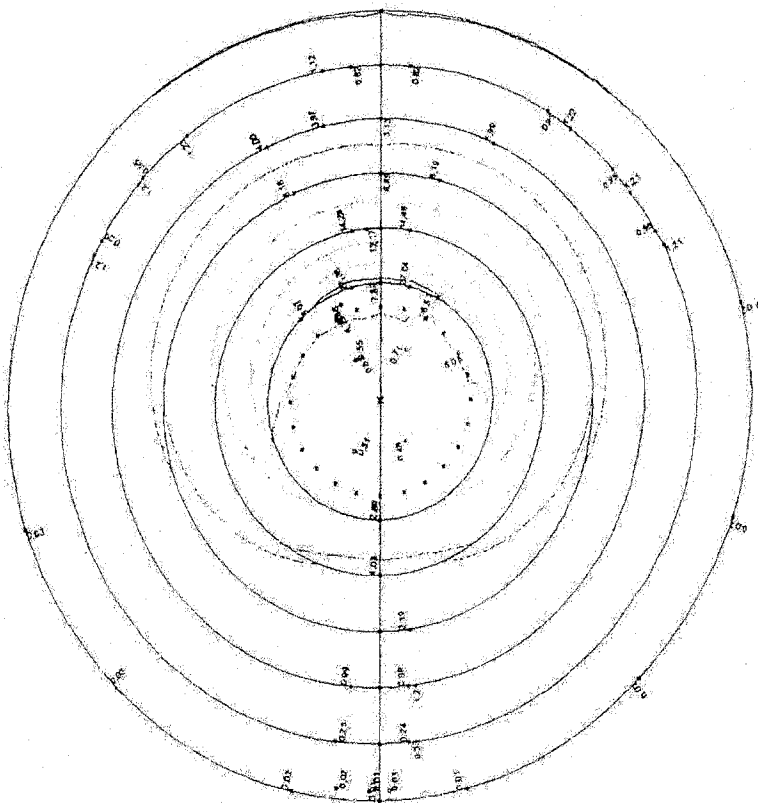
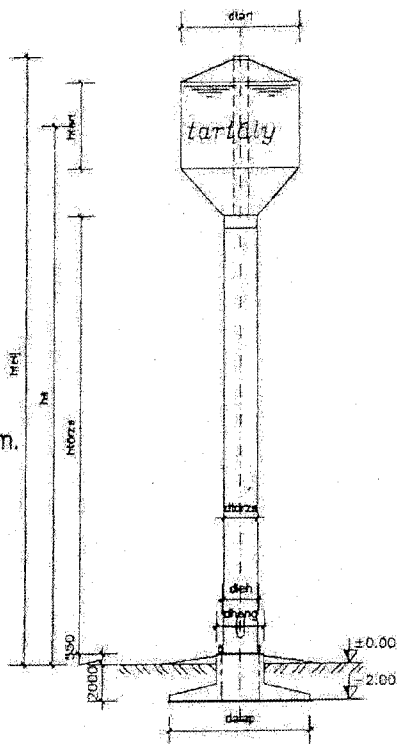

Órgergelyi

Vinár

Győr - Celldömök vasútvo

100 m³-es
áttemelő

névl.

Mihály
vízmű

D 160 KPÉ

Nemesszalók
vízműtelep

3db. küll. + vastalanító
névl. kap. 345m³/h

vízműtelep
névl. kap. 806m³/h

vízműtelep
(Névl. 2x150m³-es med.)

Nemesszalók

AK-10H-40 10p

Aqua-1000sz

1000l/10min

1:10000
1:10000
1:10000
1:10000

FELÚJÍTÁSOK ÉS PÓTLÁSOK ÖSSZEFOGLALÓ TÁBLÁZATA

Víziközmű-szolgáltató *

A tervet benyújtó szervezet megnevezése:	Pápai Víznyű Zrt.
Víziközmű-szolgáltató megnevezése:	Pápai Víznyű Zrt.
Véleményelérést megfogalmazó érintett fél megnevezése:	Közműves Növészellátás
Víziközmű-rendszer kódja: **	11-21759-1-001-00-10

Fontossági sorrend	Felújítás és pótlás megnevezése	Viz jogi engedély köteles-e a felújítás, pótlás	Az érintett ellátásért felelős(ök) megnevezése	Tervezett nettó költség (eFt)	Forrás megnevezése	Megvalósítás időtartama		Tervezett időtáv (rövid / közép / hosszú)	A felújítás és pótlás ütemezése a tervezési időszak évi szerinti																				
						Kezdet	Befejezés		1	2	3	4	5	6	7	8	9	10	11	12	13	14	15						
1.	Rendkívüli helyzettől adódó azonnali feladatok (tartalék)		Nemesszalók Önk.	0	Víznyű ÉCS.			Rövid			X																		
2.	Rendkívüli helyzettől adódó azonnali feladatok (tartalék)		Nemesszalók Önk.	323	Víznyű ÉCS.			Közép			X	X	X	X															
3.	V17-V-13 Nemesszalók I-III. szűt diagnosztikája	nem	Nemesszalók Önk.	200	Víznyű ÉCS.	2018	2018	Közép				X																	
4.	V17-S-21 Nemesszalók légkompresszor	nem	Nemesszalók Önk.	400	Víznyű ÉCS.	2018	2018	Közép				X																	
5.	V17-V-13 Nemesszalók polioldom épületben elhelyezett kapcsoló és elosztó szekrény csere	nem	Nemesszalók Önk.	1 300	Víznyű ÉCS.	2019	2019	Közép					X																
6.	Rendkívüli helyzettől adódó azonnali feladatok (tartalék)		Nemesszalók Önk.	807	Víznyű ÉCS.			Hosszú						X	X	X	X												
7.	V17-V-3 Nemesszalók III. sz. kút kompresszorozás, tisztítás	nem	Nemesszalók Önk.	1 000	Víznyű ÉCS.	2023	2023	Hosszú						X															
8.	V17-V-12 Nemesszalók 100 m3 glóbusz villamosvezeték csere, gépészeti elemek cseréje	nem	Nemesszalók Önk.	600	Víznyű ÉCS.	2029	2029	Hosszú										X											
9.	V17-S-17 Nemesszalók búvárszivattyú	nem	Nemesszalók Önk.	800	Víznyű ÉCS.	2029	2029	Hosszú															X						
MINDÖSSZESEN																													
Rendelkezésre álló források számszerűsített értéke a teljes ütem tekintetében (e Ft)																													
I. ütem		Víznyű ÉCS		0																									
II. ütem		Víznyű ÉCS		2223																									
III. ütem		Víznyű ÉCS		3207																									
Össz.				5430																									

** a Hivatalt által a működési engedélyben megállapított VKR-kód

Ssz	Tárgyi eszköz megnevezése	Üz em	Bruttó é. e Ft	Nettó é. e Ft	Écs 2015	Tervezett fejlesztés e Ft			
						I. 2017	II. 2018-21	III. 2022-31	Összesen
	Rendkívüli helyzetekre				542	0	323	807	
V	VAGYONKEZELT ESZKÖZÖK				475				
	A. Mélyfúrású kút								
	<i>a, Épület, építmény</i>								
1	I. kút 343-2	85	2 156	2 034	43		100		
2	II. kút 343-2	84	2 352	2 211	47				
3	III. kút 343-2	84	1 058	995	21		100	1 000	
4	Megfigyelőkút	86	934	878	19				
5	Földkábel	85	0	0	0				
	D.Ivóvízhál. N.szalók								
	<i>a, Építmény</i>								
6	KPE gerincvezeték D 160-ig		81	74	2				
7	KMPVC gerincvezeték ³	84	7 917	7 239	228				
8	KPE bekötővezeték ⁸		1 492	1 357	49				
	E.Víztárolók								
	<i>a, Épület, építmény</i>								
9	Gépház védkerítés	84	123	116	2				
10	Víztorony védkerítés	84	47	44	1				
11	Víztároló 2x75 m ³	84	451	424	9				
12	Víztároló AK100/30	84	2 339	2 242	34			600	
13	Gépház 6 el. Polidom	84	655	596	20		1 300		
	K. Földterületek								
14	N.szalók vízműtelep		189	189	0				
15	N.szalók glóbusz		38	38	0				
S	Saját tulajdonú eszköz				67				
16	Vízmérők		1061	479	31				
17	SP 17-5 búvárszivattyú	9	245	11	36			800	
18	SP 5-A4 búvárszivattyú		75	0	0				
19	Átemelő szivattyú		58	0	0				
20	SP 14-A-5 búvárszivattyú		100	0	0				
21	Légkompresszor (Twinstar)	3	158	8	0		400		
22	Vastalanító gépészet		858	0	0				
23	Vegyszeradagoló szivattyú		61	0	0				
24	Irányítástechnika		3397	0	0				
18	Beruházás önrész							2 102	
	Tárgydíszaki fejlesztés					0	2 223	5 309	7 532
	<i>Forrás (amortizáció)</i>					<i>0</i>	<i>2 152</i>	<i>5 380</i>	<i>7 532</i>
VÁRHATÓ FORRÁSOK									
	Értékcsökkenés 2017.év				538				
	Bevétellel fedezett 2017.évi écs.				0				

Fejlesztés száma V17-S-21

TárgyLégkompresszorvastalanítóhoz (2018)

Fejlesztés indoka

Elhasználódott, kopott , gyártási éve: 1998.

Műszaki leírás

Légoxidációs vastalanításhoz olajmentes mobil légkompresszor.

Légszállítás: 300 l/perc

Max.nyomás: 10 bár

Villamos teljesítmény: 3 kW

400 v, 50 Hz

Légtartály: 100 l

Engedély

Fejlesztési terv

Költségbecslés

Kompresszor várható beszerzési ára 1 db

400 e Ft

Forrás

Értécsökkenés

A 2017.évi forráshiány miatt a fejlesztést átütemezzük 2018-ra.

Fejlesztés száma V17-V-1, V17-V-3

Tárgy Nemesszalók I.sz.-III.sz. kút diagnosztikája (2018)

Fejlesztés indoka

1984-1985-ben üzembehelyezett kutak állapot felmérése

Műszaki leírás

- talpmélység ellenőrzés
- szűrőcsővizsgálat
- kapacitás mérés
- homokolás vizsgálat
- áramlás mérés

Engedély

Fejlesztési terv

Költségbecslés

I.sz.kút diagnosztika	100 e Ft
III.sz.kút diagnosztika	100 e Ft
Összesen:	200 e Ft

Forrás

Értékcsökkenés

Tervrajz

A 2017.évi forráshiány miatt a fejlesztést átütemezzük 2018-ra.

Fejlesztés száma V17-V-13

Tárgy Nemesszalókpolidom épületben elhelyezett kapcsoló és elosztószekrény csere
(2019)

Fejlesztés indoka

A berendezés műszakilag elavult, cseréje szükséges

Műszaki leírás

0,4 kV-os villamos elosztószekrény teljes cseréje, kábelek, vezetékek, mágneskapcsolók, motorvédők, biztosítékok+szekrény csere

Engedély

Fejlesztési terv

Költségbeclés

Fejlesztés várható költsége

1.300 e Ft

Forrás

Értékcsökkenés

Tervrajz

Fejlesztés számaV17-V-3

Tárgy Nemesszalók III.sz.kút kompresszorozás, tisztítás (2023)

Fejlesztés indoka

1984.évben üzembehelyezett kút vízhozam visszaállítás, homokolás csökkentése, üzembiztonság

Műszaki leírás

III.sz.B5 kat.számú 65 m talpmélységű kút tisztítása

Szűrőzés:

Ø 300/280 mm PVC

28,4-40,9 m réz szitaszövet

Engedély

Fejlesztési terv

Költségbecslés

Kút tisztítás becsült költsége

1.000 e Ft

Forrás

Értékcsökkenés

Tervrajz

Fejlesztés számaV17-V-12

Tárgy Nemesszalók 100 m3 glóbusz villamos vezeték csere gépészeti elemek cseréje
(2029)

Fejlesztés indoka

Villamos vezetékek, gépészeti elemek elhasználódtak, elromlanak, cseréjük szükséges

Műszaki leírás

- villamos vezetékek, fűtés csere
- 2 db Ø100 HAWLE
- 1 db Ø 50 HAWLE

Engedély

Fejlesztési terv

Költségbecslés

Villamos felújítás becsült költség	300 e Ft
Gépészeti felújítás becsült költség	300 e Ft
Összesen:	600 e Ft

Forrás

Értékcsökkenés

Tervrajz

Fejlesztés száma V17-S-17

Tárgy Nemesszalók búvárszivattyúk (2029.)

Fejlesztés indoka

Szivattyúk elhasználódnak, elkopnak, a 2 db kútszivattyú cseréje szükségessé válik

Műszaki leírás

Búvárszivattyú, rozsdamentes acél, alapkivitelű motorral, járókerékkel, visszacsapóval

I.kút

Q= 5 m³/h

H=15 m

P1=0,46 kW

P2=0,37 kW

III.kút

Q=8 m³/h

H=20 m

P1=0,94 kW

P2=0,75 kW

Engedély

Fejlesztési terv

Költségbecslés

Szivattyú várható beszerzési ára 2 db

800 e Ft

Forrás

Értékcsökkenés

Tervrajz

Nemesszalók Község Önkormányzatának

.....számú határozata

a tulajdonában lévő víziközmű-eszközök fejlesztéséről

Nemesszalók Község Önkormányzat Képviselőtestülete az önkormányzat tulajdonában lévő V17 számú víziközmű-rendszer 2017-2031. évekre szóló gördülő fejlesztési tervét elfogadja, jóváhagyja, kötelezettséget vállal arra, hogy a gördülő fejlesztési terv önkormányzatot terhelő pénzügyi forrását a mindenkori éves költségvetésében betervezi, annak felmerülésekor biztosítja.

Meghatalmazás

Alulírott Nemesszalók Község Önkormányzat (9533 Nemesszalók, Rákóczi u. 15.) képviseletében Varga Jenő polgármester - mint a 2017-2031. évi gördülő fejlesztési terv készítésére kötelezett - meghatalmazom a Pápai Víz- és Csatornamű ZRt. (8500 Pápa, Vízmű u. 2.) képviseletében Dr. Lukács Endre vezérigazgatót, hogy az önkormányzatot érintő víziközmű-rendszer(ek)re a gördülő fejlesztési tervet elkészítse és a Magyar Energetikai és Közmű-szabályozási Hivatal (1054 Budapest, Bajcsy-Zsilinszky u. 52.)-hoz benyújtsa, a teljes hatósági eljárásban az Önkormányzatot képviselje a közigazgatási hatósági eljárás és szolgáltatás általános szabályairól szóló 2004. évi CXL. törvény 40/A. §-ában foglaltak szerint.

Kelt, 2016.

.....
Varga Jenő polgármester
meghatalmazó

.....
Dr. Lukács Endre vezérigazgató
meghatalmazott

Tanúk:

1. név.....

lakcím.....

2. név.....

lakcím.....

Nyilatkozat
a gördülő fejlesztési tervhez a 61/2015.(X.21.) NFM rendelet alapján

Alulírott Varga Jenő polgármester kijelentem, hogy Nemesszalók Község Önkormányzat - mint a gördülő fejlesztési terv benyújtására kötelezett – a gördülő fejlesztési tervben a víziközmű-szolgáltatásról szóló 2011. évi CCIX. törvény egyes rendelkezéseinek végrehajtásáról szóló 58/2013. (II.27.) Korm. rendelet 90/D. § (7) – (10) bekezdésében foglaltakat maradéktalanul figyelembe vette.

Kelt, 2016. szeptember ...

Varga Jenő
polgármester

**BURSA HUNGARICA
FELSŐOKTATÁSI ÖNKORMÁNYZATI ÖSZTÖNDÍJPÁLYÁZAT
2017**

**Tájékoztató csomag
a Bursa Hungarica Felsőoktatási Önkormányzati Ösztöndíjrendszerről
települési önkormányzatok számára**

Pályázati dokumentáció tartalma

Általános tájékoztató

Eljárásrend - Általános Szerződési Feltételek a csatlakozó önkormányzatok számára

*1. sz. melléklet: Nyilatkozat a csatlakozásról, valamint az elektronikus adatbázis
használatáról (Csatlakozási nyilatkozat)*

2. sz. melléklet: Lebonyolítási ütemterv

"A" és "B" típusú pályázati kiírás ajánlott szövege

Ajánlott pályázati űrlap az "A" és a "B" típusú pályázók részére

I. ÁLTALÁNOS TÁJÉKOZTATÓ

A felsőoktatási szociális ösztöndíjrendszer az esélyteremtés érdekében a hátrányos helyzetű, szociálisan rászoruló fiatalok számára is elérhetővé kívánja tenni a felsőoktatásban való részvételt. E cél elérésének érdekében a Kormány mind központi költségvetési, mind pedig önkormányzati forrásokat is mobilizálni kíván.

Jelen *Tájékoztató csomagban* a Bursa Hungarica Felsőoktatási Önkormányzati Ösztöndíjrendszer (a továbbiakban: Bursa Hungarica Ösztöndíjrendszer) 2017. évi fordulójával kapcsolatos általános információk, a 2017. évi pályázati fordulóhoz való csatlakozás feltételei és a pályázat lebonyolításának rendjére vonatkozó információ található. A Bursa Hungarica Ösztöndíjrendszer jogszabályi hátterét a *felsőoktatásban részt vevő hallgatók juttatásairól és az általuk fizetendő egyes térítésekről szóló 51/2007. (III. 26.) Kormányrendelet* (a továbbiakban: Kormányrendelet), valamint a *nemzeti felsőoktatásról szóló 2011. évi CCIV. törvény* szolgál.

A Bursa Hungarica Ösztöndíjrendszer többszintű támogatási rendszer, amelynek pénzügyi fedezeteként három forrás szolgál:

(1) A települési önkormányzatok által nyújtott támogatás:

A Bursa Hungarica Ösztöndíjrendszer célja, hogy a szociális támogatási rendszerben azon a szinten történjen a döntéshozás, ahol a legtöbb ismeret birtokában képesek a rászorultságot elbírálni. Ennek megfelelően az önkormányzat által évente kiírt Bursa Hungarica Felsőoktatási Önkormányzati Ösztöndíjpályázat (a továbbiakban: Bursa Hungarica Ösztöndíjpályázat) helyben kerül elbírálásra. A támogatás havi összegét pályázónként állapítja meg az önkormányzat.

(2) A megyei önkormányzatok által nyújtott támogatás:

A megyei önkormányzat tetszőleges összeggel kiegészítheti a települési önkormányzat által támogatott pályázó vagy pályázók számára megítélt, települési önkormányzati forrásból fedezendő ösztöndíj összegét.

(Az (1) és (2) együtt: önkormányzati ösztöndíjrész.)

(3) Intézményi támogatás:

Az Emberi Erőforrások Minisztériuma (a továbbiakban: Minisztérium) a felsőoktatásban már tanuló vagy a továbbiakban tanulni kívánó, szociálisan hátrányos helyzetű fiatalok támogatásához oly módon kíván hozzájárulni, hogy a települési (és a megyei) önkormányzat által megállapított támogatási összeget az önkormányzati támogatással megegyező mértékben – a Kormányrendelet 18. § (5) bekezdése szerint a Minisztérium hivatalos lapjában évenként közzétett értékhatárig – kiegészíti. Az intézményi ösztöndíjrész egy főre eső maximuma a 2016. évi fordulóban 5.000 Ft/fő/hó volt. *(intézményi ösztöndíjrész)*

II. RÉSZVÉTELI FELTÉTELEK

1. A települési önkormányzatok számára a Bursa Hungarica Ösztöndíjrendszerben való részvétel önkéntes. A Bursa Hungarica Ösztöndíjrendszerhez történő csatlakozás a Kormányrendelet 18. § (4) bekezdése szerint „A Bursa Hungarica Felsőoktatási Önkormányzati Ösztöndíjrendszer 2017. évi fordulójának eljárásrendje - Általános Szerződési Feltételek a csatlakozó önkormányzatok számára” című dokumentumban (a továbbiakban: ÁSZF) közzétett eljárásrendnek megfelelően történik.
2. A Minisztérium és az Emberi Erőforrás Támogatáskezelő (a továbbiakban: Támogatáskezelő) a Bursa Hungarica pályázatok, illetve ösztöndíjak kezelését a Bursa Hungarica Elektronikus Pályázatkezelési és Együttműködési Rendszerben (a továbbiakban: EPER-Bursa rendszer) teszi lehetővé.
Az EPER-Bursa rendszer a települési és megyei önkormányzatok számára jelentősen csökkenti a Bursa Hungarica Ösztöndíjrendszerben való részvétel adminisztratív és humánerőforrás-költségét, növelve ezzel az önkormányzatok működési hatékonyságát.
Az EPER-Bursa rendszerben a pályázók a regisztrációt követően maguk rögzítik adataikat – azokért a továbbiakban teljes büntetőjogi felelősséget vállalva –, jelentősen csökkentve így a téves adatszolgáltatást. A pályázat benyújtása után a pályázóknak lehetőségük nyílik arra, hogy az elbírálástól az ösztöndíj kifizetéséig nyomon kövessék pályázatukat. Az elbíráló önkormányzatok a korábbi gyakorlathoz igazodva a Támogatáskezelő által felajánlott pályázati űrlap szociális mezőit elektronikusan bővíthetik, valamint a kötelező mellékletek listáját is kiegészíthetik az önkormányzat által meghatározott mellékletekkel az EPER-Bursa rendszer önkormányzati felületén. A települési önkormányzatoknak a pályázók által elektronikusan kitöltött és az EPER-Bursa rendszerből kinyomtatott pályázati űrlapok alapján az önkormányzathoz benyújtott pályázatok befogadását, formai ellenőrzését és elbírálását kell elvégezniük az EPER-Bursa rendszerben.
3. A települési önkormányzatok csatlakozása a pályázati fordulóhoz egyben az EPER-Bursa rendszerhez történő csatlakozást is magában foglalja, azaz a rendszer használata kötelező a pályázat lebonyolításában részt vevő önkormányzatok részére. Az EPER-Bursa rendszerhez nem csatlakozó önkormányzatok a Bursa Hungarica Ösztöndíjrendszerhez sem tudnak csatlakozni, azaz a pályázatot nem írhatják ki, az EPER-Bursa rendszerben nem rögzített pályázatot nem bírálhatnak el.
4. A belépéshez felhasználói névre és jelszóra van szükség, amelyet a pályázati dokumentáció megjelentetését követően a Támogatáskezelő küld meg a települési önkormányzatok részére. A belépést követően a rendszerből letölthető az ÁSZF 1. sz. mellékletét képező **„Nyilatkozat a csatlakozásról, valamint az elektronikus adatbázis**

használatáról" (a továbbiakban: Csatlakozási nyilatkozat) című dokumentum, melynek eredeti, aláírt, lepecsételt példányát ajánlott küldeményként kell eljuttatni a Támogatáskezelő részére.

A Csatlakozási nyilatkozat beküldési határideje: 2016. október 3. (postabélyegző).

Az önkormányzatnak a Csatlakozási nyilatkozatot abban az esetben is el kell küldenie a Támogatáskezelő részére, ha a korábbi pályázati forduló(k) során már tett ilyen nyilatkozatot. A Csatlakozási nyilatkozat visszaküldése önmagában nem jelent anyagi kötelezettségvállalást, az önkormányzat a benyújtott pályázatok ismeretében dönt a támogatási összegek odaítéléséről.

5. Az ÁSZF-ben foglaltak szerint a Bursa Hungarica Ösztöndíjrendszerben részt venni kívánó települési önkormányzatok a Minisztérium által kidolgozott eljárásrendnek megfelelően legkésőbb 2016. október 4-én kiírják a pályázatot a jelenlegi felsőoktatási hallgatók ("A" típusú pályázat), illetve felsőoktatási tanulmányokat kezdeni kívánók ("B" típusú pályázat) számára. A két pályázati felhívásnak az ÁSZF-ben meghatározott alapfeltételeket kell tartalmaznia. Ezek bővítésére, illetve szűkítésére nincs lehetőség; a pályázati felhívások az alapfeltételeken kívül kizárólag a pályázat elbírálásához megkívánt mellékletek felsorolását valamint az önkormányzat által meghatározott prioritásokat tartalmazhatják. A pályázati kiírások szövegezésében segítségükre lehet a mellékelt ajánlott szöveg, amelytől az ÁSZF 6. és 7. §-ának figyelembevételével az önkormányzat jogosult eltérni.
6. A Bursa Hungarica Ösztöndíjpályázat 2017. évi fordulójában a megyei önkormányzatoknak a kiegészítő megyei támogatás odaítélésén és a döntési listák rögzítésén kívül az EPER-Bursa rendszerben más adatrögzítési feladatuk nincs.

III. KOORDINÁCIÓ

A Bursa Hungarica Ösztöndíjrendszerrel kapcsolatos központi adatbázis-kezelői, koordinációs, a települési és megyei önkormányzati ösztöndíjjal kapcsolatos pénzügyi feladatokat a Támogatáskezelő látja el.

A Támogatáskezelő elérhetősége:

Emberi Erőforrás Támogatáskezelő

Bursa Hungarica Felsőoktatási Önkormányzati Ösztöndíjrendszer

1381 Budapest Pf. 1418

Tel.: (06-1) 795-5600

E-mail: bursa@emet.gov.hu

Internet: www.emet.gov.hu (Bursa Hungarica)

A TÁMOGATÁS FOLYÓSÍTÁSA

Az önkormányzati ösztöndíjrész folyósításának technikai lebonyolításáért a Támogatáskezelő – mint pályázatkezelő szervezet – a felelős.

A Bursa Hungarica Ösztöndíjrendszer bankszámlaszáma:

Emberi Erőforrás Támogatáskezelő

10032000-01451461-30000003

A Bursa Hungarica Ösztöndíjat (mind az önkormányzati, mind az intézményi ösztöndíjrészt) az a felsőoktatási intézmény folyósítja a hallgatónak, amelytől a hallgató – az állami költségvetés terhére – a hallgatói juttatásokat kapja. **Amennyiben a hallgató egy időben több felsőoktatási intézménnyel is hallgatói jogviszonyban áll, az a felsőoktatási intézmény folyósítja számára az ösztöndíjat, amellyel elsőként létesített hallgatói jogviszonyt.** A felsőoktatási intézmények szerződése alapján folyó, közösen meghirdetett – egyik szakon nem hitéleti, a másik szakon hitoktató, illetve hittanár – kétszakos képzés esetében a hallgató számára az állami felsőoktatási intézmény folyósítja az ösztöndíjat.

**A támogatás folyósításának rendje az 51/2007. (III. 26.) Korm. rendelet és a
2017. évi Eljárásrend - Általános Szerződési Feltételek alapján**

A Bursa Hungarica Ösztöndíjrendszer vonatkozásában betartandó határidőket az ÁSZF 2. sz. mellékletét képező „Bursa Hungarica Felsőoktatási Önkormányzati Ösztöndíjpályázat 2017 Lebonyolítási Ütemterve” című dokumentum tartalmazza.

Önkormányzati ösztöndíjrész:

1. Az önkormányzatok **egy tanulmányi félévre egy összegben** pénzeszköz-átadásként utalják át a Támogatáskezelő számlaszámára a támogatott hallgatók **öthavi támogatási összegét**. Az utalás határidejét az ÁSZF 19. §-a tartalmazza.
2. A Támogatáskezelő az EPER-Bursa rendszer felsőoktatási intézményi oldalán keresztül nem nyilvános – jelszóval hozzáférhető – felületen tájékoztatja a felsőoktatási intézményeket az adott félévben Bursa Hungarica Ösztöndíjban részesülő hallgatókról. A felsőoktatási intézmények ellenőrzik ezen hallgatók jogosultságát, és az EPER-Bursa rendszerben tájékoztatják a Támogatáskezelőt, hogy mely hallgatók részére utalható át az önkormányzati támogatás.
3. A Támogatáskezelő a beérkezett támogatási összegeket a kifizetőhelyek (felsőoktatási intézmények) szerint újracsoportosítja, majd a jogosult hallgatók után pénzeszköz-átadásként utalja tovább a kifizető felsőoktatási intézményekhez abban az esetben, ha az önkormányzat minden támogatott után átutalta a pontos támogatási összeget a Bursa Hungarica Ösztöndíjrendszer számlájára.
4. Az önkormányzati ösztöndíjrész havi összegének kifizetése "A" típusú pályázó esetében legkorábban március, "B" típusú pályázó esetében legkorábban október hónaptól, de legkésőbb a felsőoktatási intézményhez történt átutalást követő első ösztöndíjfizetéskor indul az arra jogosult hallgatónak.
5. Amennyiben a Támogatáskezelő utalását követően kiderül, hogy az utalási listán szereplő, az intézmény által korábban jogosultként visszaigazolt hallgatók közül valaki mégsem felel meg az ösztöndíj folyósításához szükséges feltételeknek, a felsőoktatási intézmény az intézménynek átutalt, de a hallgató részére ki nem fizethető önkormányzati ösztöndíjrész összegét 30 napon belül köteles visszautalni a Bursa Hungarica Ösztöndíjrendszer számlájára.
6. A Támogatáskezelő az adott tanulmányi félév lezárását követően a ki nem fizetett önkormányzati ösztöndíjrészeket visszautalja a települési és megyei önkormányzatok

bankszámlájára. Az önkormányzat saját hatáskörben dönt, hogy a jogosulatlanság ellenére – nem Bursa Hungarica támogatás jogcímen – mégis folyósítja-e a támogatottnak a már korábban megítélt támogatást.

Intézményi ösztöndíjrész:

A felsőoktatási intézmény a jogosultság ellenőrzését követően a hallgatói juttatásokkal azonos rendben intézkedik az intézményi ösztöndíjrész átutalásáról a támogatásra jogosult hallgató bankszámlájára.

**A Bursa Hungarica Felsőoktatási Önkormányzati Ösztöndíjrendszer
2017. évi fordulójának
ELJÁRÁSRENDJE
Általános Szerződési Feltételek
a csatlakozó önkormányzatok számára**

A felsőoktatásban részt vevő hallgatók juttatásairól és az általuk fizetendő egyes térítésekről szóló 51/2007. (III. 26.) Kormányrendelet (a továbbiakban: Kormányrendelet) 20. § (5) bekezdése alapján a Bursa Hungarica Felsőoktatási Önkormányzati Ösztöndíjrendszerhez (a továbbiakban: Bursa Hungarica Ösztöndíjrendszer) csatlakozó fővárosi kerületi önkormányzatokra a települési önkormányzatokra vonatkozó előírások érvényesek, míg csatlakozása esetén Budapest Főváros Önkormányzata a megyei önkormányzatokkal megegyező módon vesz részt a Bursa Hungarica Ösztöndíjrendszerben.

1. § A települési önkormányzat maga jogosult a pályázat kiírására a jelen Eljárásrendben – Általános Szerződési Feltételek (a továbbiakban: ÁSZF) 5. §-ában foglaltak szerint. A pályázat kiírásának feltétele, hogy a települési önkormányzat csatlakozzon a Bursa Hungarica Ösztöndíjrendszer 2017. évi fordulójához. A Bursa Hungarica Ösztöndíjrendszer 2017. évi fordulójában a települési önkormányzatok csatlakozása a pályázati fordulóhoz egyúttal a Bursa Hungarica Elektronikus Pályázatkezelési és Együttműködési Rendszerhez (a továbbiakban: EPER-Bursa rendszer) történő csatlakozást is magában foglalja és kizárólag az Emberi Erőforrás Támogatáskezelő (a továbbiakban: Támogatáskezelő) által biztosított EPER-Bursa rendszerbe történő belépést követően valósulhat meg, melynek elérése:

<https://bursa.emet.hu/onk/tonkbelep.aspx>

Az EPER-Bursa rendszerhez nem csatlakozó önkormányzatok a Bursa Hungarica Ösztöndíjrendszerhez sem tudnak csatlakozni, azaz pályázatot nem írhatnak ki, pályázatot nem bírálhatnak el.

Az önkormányzatok számára a Bursa Hungarica Ösztöndíjrendszerben való részvétel önkéntes. A Bursa Hungarica Ösztöndíjrendszerhez történő csatlakozáshoz az EPER-Bursa rendszerben a csatlakozási szándék rögzítése szükséges. Az EPER-Bursa rendszerbe való belépéshez felhasználói névre és jelszóra van szükség, amelyet a Bursa Hungarica Ösztöndíjrendszer 2017. évi pályázati fordulójának dokumentációjának megjelentetését követően a Támogatáskezelő küld meg az önkormányzatok részére. A belépést követően a rendszerből elvégezhető az önkormányzati adatok ellenőrzése, az önkormányzati Bursa Hungarica ügyintézők és kiemelt ügyintéző kijelölése és letölthető az ÁSZF 1. sz. mellékletét képező „Nyilatkozat a csatlakozásról, valamint az elektronikus adatbázis használatáról” (a továbbiakban: **Csatlakozási nyilatkozat**) című dokumentum, melynek eredeti, aláírt, lepecsételt példányát ajánlott küldeményként kell eljuttatni a Támogatáskezelő részére. A borítékon tüntessék fel a következőt: „Bursa Hungarica”. Több önkormányzat csatlakozási nyilatkozatának együttes beküldése esetén kérjük, településenként külön borítékban küldjék a **Csatlakozási nyilatkozatot**.

A Csatlakozási nyilatkozat beküldési határideje: 2016. október 3. (postabélyegző)

Az önkormányzatnak a Csatlakozási nyilatkozatot abban az esetben is el kell küldenie a Támogatáskezelő részére, ha a korábbi pályázati forduló(k) során már tett ilyen nyilatkozatot. A Csatlakozási nyilatkozat visszaküldése önmagában nem jelent anyagi kötelezettségvállalást, az önkormányzat a benyújtott pályázatok ismeretében dönt a támogatási összegek odaítéléséről. A **Csatlakozási nyilatkozatot** az önkormányzat a pályázatok kiírását követően nem vonhatja vissza. Nem csatlakozhat a Bursa Hungarica Ösztöndíjrendszer 2017. évi fordulójához az a települési önkormányzat, amelyet az Emberi Erőforrások Minisztériuma (továbbiakban: Minisztérium) a 2016. évi pályázati fordulóban vállalt kötelezettségei megszegése miatt az ösztöndíjrendszer résztvevői közül kizárt.

2. § Az önkormányzatnak lehetősége van a Csatlakozási nyilatkozat kitöltése során az EPER-Bursa rendszerben megadni a kötelező mellékletek listáját, valamint a kiegészítő önkormányzati

szociális űrlapmezőket is. Felhívjuk szíves figyelmüket, hogy a minta pályázati űrlapon található kérdések mind megjelennek a rendszerben a pályázók által kitöltendő Pályázati űrlapon, emiatt az azon szereplő kérdéseket kérjük, ne ismételjük meg az önkormányzati kiegészítő kérdéseknél.

3. § A Támogatáskezelő az EPER-Bursa rendszerben érkezteti és fogadja be a Csatlakozási nyilatkozatokat, melyről a települési önkormányzatoknak rendszerüzenetet küld. Ezenkívül a **www.emet.gov.hu** internetes oldal „Bursa Hungarica” oldalán, a „Csatlakozott települések” menüpont alatt **2016. október 7-ig közzéteszi a 2017. évi fordulóhoz csatlakozott települések teljes listáját.**

Abban az esetben, ha a csatlakozni szándékozó település ezen a listán nem szerepel, akkor a települési önkormányzat Nyilatkozata nem érkezett meg a Támogatáskezelő címére, vagy Nyilatkozatát a Támogatáskezelő nem volt jogosult elfogadni a csatlakozási határidő elmulasztása miatt. Ebben az esetben a pályázók sem tudnak pályázatot benyújtani az önkormányzathoz.

Amennyiben a Csatlakozási nyilatkozat nem érkezett meg a Támogatáskezelő címére, de a települési önkormányzat a regisztrációt elvégezte és a csatlakozási űrlapot a rendszerből kinyomtatta, valamint az ajánlott küldemény „küldemény azonosítója” alapján bizonyítani tudja, hogy határidőben, a megfelelő címre megküldte azt, úgy a Támogatáskezelő külön kérelem nélkül elfogadja a Nyilatkozatot a pályázatbeadásra rendelkezésre álló határidő lejártáig. Tekintettel azonban arra, hogy a pályázásra rendelkezésre álló határidőt módosítani nem lehetséges, amennyiben az önkormányzat az igazolást a pályázati adatrögzítésre rendelkezésre álló idő letelte után küldi be, a Támogatáskezelőnek nem áll módjában azt elfogadni.

4. § Abban az esetben, ha az önkormányzat a Csatlakozási nyilatkozat benyújtására előírt határidőt elmulasztja, vagy az ajánlott küldemény „küldemény azonosítója” nem tudja igazolni, hogy Csatlakozási nyilatkozatát határidőben a megfelelő címre elküldte, méltányossági kérelmet terjeszthet elő a Támogatáskezelőhöz a csatlakozás utólagos elfogadása iránt, melyet az önkormányzat – előbbiekre tekintettel – indokolni köteles. **A kérelmet 2016. október 10-ig (beérkezési határidő) lehet előterjeszteni. Ha a kérelem a megadott határidőig nem érkezik be a Támogatáskezelőhöz, az önkormányzat nem tud csatlakozni a pályázati rendszerhez.**

Az önkormányzat a méltányossági kérelem előterjesztésével egyidejűleg az eredeti Csatlakozási nyilatkozatot is köteles benyújtani, illetve a határidőn túl benyújtott Csatlakozási nyilatkozattal egyidejűleg az önkormányzatnak a kérelmet is elő kell terjesztenie. A kérelemben az önkormányzatnak nyilatkoznia kell arról, hogy az "A" és "B" típusú pályázatot határidőben kiírta, és kötelezettséget vállal arra, hogy az ÁSZF-ben foglaltaknak a továbbiakban maradéktalanul eleget tesz. Nem támogatható azon önkormányzat méltányossági kérelme, amely az "A" és "B" típusú pályázat kiírásának határidőben nem tett eleget, illetve csak az "A" típusú vagy csak a "B" típusú pályázatot hirdette meg a megadott határidő szerint.

A kérelemről a kérelemben megfogalmazott indokok mérlegelésével 2016. október 17-ig az oktatásért felelős államtitkár dönt, és döntéséről haladéktalanul tájékoztatja a Támogatáskezelőt. Az államtitkár döntéséről a Támogatáskezelő 2016. október 19-ig elektronikusan értesíti az önkormányzatot.

5. § **A pályázat kiírásának határideje a települési önkormányzatoknál: 2016. október 4.** A pályázatot az önkormányzat hirdetőtábláján és a helyben szokásos egyéb módon kell közzétenni. A települési önkormányzat mind az "A", mind a "B" típusú pályázatot köteles kiírni oly módon, hogy az "A" és a "B" típusú pályázatok kiírásának megjelentetése egy időben történjék. A Csatlakozási nyilatkozatnak a Támogatáskezelőhöz történt beérkeztetése és annak elfogadása után mind az "A", mind a "B" típusú pályázati kiírás megjelenik az adott önkormányzat adatlapján is az EPER-Bursa rendszerben. A pályázók az adatrögzítést a Csatlakozási nyilatkozatnak a Támogatáskezelőhöz történt érkeztetését és elfogadását követően kezdenek el.

6. § **A pályázati kiírásnak kötelezően tartalmaznia kell az alábbiakat:**

1) A pályázók köre

A Bursa Hungarica Ösztöndíjban az 51/2007. (III. 26.) Kormányrendelet 18. § (2) bekezdése alapján kizárólag a települési önkormányzat területén állandó lakóhellyel (a továbbiakban:

lakóhely) rendelkezők részesülhetnek. [A Kormányrendelet „állandó lakóhely” fogalma a polgárok személyi adatainak és lakcímének nyilvántartásáról szóló 1992. évi LXVI. törvény „lakóhely” fogalmának feleltethető meg, amelyet a pályázó a lakcímkártyájával tud igazolni.]

Nem részesülhet ösztöndíjban az a pályázó, aki:

- a Magyar Honvédség és a rendvédelmi feladatokat ellátó szervek hivatásos és szerződéses állományú hallgatója
- doktori (PhD) képzésben vesz részt
- kizárólag külföldi intézménnyel áll hallgatói jogviszonyban.

a) Az "A" típusú pályázatra azok az önkormányzat területén lakóhellyel rendelkező, hátrányos szociális helyzetű hallgatók jelentkezhetnek, akik felsőoktatási intézményben (felsőoktatási hallgatói jogviszony keretében) **teljes idejű (nappali munkarend)**, alapképzésben, mesterképzésben, osztatlan képzésben vagy felsőfokú, illetve felsőoktatási szakképzésben folytatják tanulmányaikat.

Az ösztöndíjra pályázhatnak a 2016 szeptemberében felsőoktatási tanulmányaik utolsó évét megkezdő hallgatók is. Amennyiben az ösztöndíjas hallgatói jogviszonya 2017 őszén már nem áll fenn, úgy a 2017/2018. tanév első félévére eső ösztöndíj már nem kerül folyósításra.

Az ösztöndíjra pályázatot nyújthatnak be azok a hallgatók is, akiknek a hallgatói jogviszonya a felsőoktatási intézményben a pályázás időpontjában szünetel. Az ösztöndíj folyósításának feltétele, hogy a 2016/2017. tanév második félévére a beiratkozott hallgató aktív hallgatói jogviszonnyal rendelkezzen.

b) A "B" típusú pályázatra azok az önkormányzat területén lakóhellyel rendelkező, hátrányos szociális helyzetű (a 2016/2017. tanévben utolsó éves, érettségi előtt álló középiskolás, illetve felsőfokú diplomával nem rendelkező, **felsőoktatási intézménybe felvételt még nem nyert, érettségizett**) pályázók jelentkezhetnek, akik **a 2017/2018. tanévtől kezdődően** felsőoktatási intézményben **teljes idejű (nappali munkarend)** alapképzésben, osztatlan képzésben vagy felsőoktatási szakképzésben kívánnak részt venni.

A "B" típusú pályázatra jelentkezők közül csak azok részesülhetnek ösztöndíjban, akik a 2017/2018. tanévben először nyernek felvételt felsőoktatási intézménybe, és tanulmányaikat a 2017/2018. tanévben ténylegesen megkezdik.

2) A pályázat benyújtásának módja és határideje

A pályázatot az EPER-Bursa rendszerben kitöltve, véglegesítve, onnan kinyomtatva, aláírva a lakóhely szerint illetékes települési önkormányzat polgármesteri hivatalánál kell benyújtani. A pályázat rögzítésének és az önkormányzathoz történő benyújtásának határideje:

2016. november 8.

Figyelem!

A pályázatbeadáshoz az EPER-Bursa rendszerben egyszeri pályázói regisztráció szükséges, melynek elérése:

<https://bursa.emet.hu/paly/palybelep.aspx>

Azok a pályázók, akik a korábbi pályázati években regisztráltak a rendszerben, már nem regisztrálhatnak újra, ők a meglévő felhasználónév és jelszó birtokában léphetnek be az EPER-Bursa rendszerbe. Amennyiben jelszavukat elfelejtették, az *Elfelejtett jelszó* funkcióval kérhetnek új jelszót. A pályázói regisztrációt vagy a belépést követően lehetséges a pályázati adatok feltöltése a csatlakozott önkormányzatok pályázói részére. A pályázati űrlapot minden évben újra fel kell tölteni! A személyes és pályázati adatok ellenőrzését és feltöltését követően a pályázati űrlapot kinyomtatva és aláírva a települési önkormányzatnál kell benyújtaniuk a pályázóknak. A pályázat csak a pályázati kiírásban meghatározott csatolandó mellékletekkel együtt érvényes. A pályázati kiírásban meghatározott valamely melléklet hiányában a pályázat

formai hibásnak minősül. A benyújtott pályázatok befogadását az önkormányzat köteles az EPER-Bursa rendszerben igazolni. A nem befogadott pályázatok a bírálóban nem vesznek részt.

3) Az ösztöndíj időtartama és az ösztöndíjjal összefüggő közterhek

a) Az ösztöndíj időtartama:

"A" típusú pályázat: 10 hónap, azaz két egymást követő tanulmányi félév (a 2016/2017. tanév második féléve és a 2017/2018. tanév első féléve);

"B" típusú pályázat: 3x10 hónap, azaz hat egymást követő tanulmányi félév (a 2017/2018. tanév, a 2018/2019. és a 2019/2020. tanév).

b) Az ösztöndíjjal összefüggő közterhek:

Az elnyert ösztöndíjat közvetlen adó- és TB-járulékfizetési kötelezettség nem terheli (lásd a személyi jövedelemadóról szóló 1995. évi CXVII. törvény 1. sz. melléklet 3.2.6., 4.17. pontját).

4) A pályázat kötelező mellékletei

"A" típusú pályázat

- a) **A felsőoktatási intézmény által kitöltött eredeti hallgatói jogviszony-igazolás a 2016/2017. tanév első félévéről.**

Amennyiben a pályázó egy időben több felsőoktatási intézménnyel is hallgatói jogviszonyban áll, pályázatában csak azt a felsőoktatási intézményt kell megneveznie, amellyel elsőként létesített hallgatói jogviszonyt. A felsőoktatási intézmények szerződése alapján folyó, közösen meghirdetett – egyik szakon nem hitéleti, a másik szakon hitoktató, illetve hittanár – kétszakos képzés esetében a hallgató az állami felsőoktatási intézményt köteles megnevezni.

- b) **Igazolás a pályázó és a pályázóval egy háztartásban élők egy főre jutó havi nettó jövedelméről.**
- c) **A szociális rászorultság igazolására az alábbi okiratok:**

- ...

A további mellékleteket az elbíráló települési önkormányzat határozza meg.

"B" típusú pályázat

- a) **Igazolás a pályázó és a pályázóval egy háztartásban élők egy főre jutó havi nettó jövedelméről.**

- b) **A szociális rászorultság igazolására az alábbi okiratok:**

- ...

A további mellékleteket az elbíráló települési önkormányzat határozza meg.

A pályázati űrlap csak a fent meghatározott kötelező mellékletekkel együtt érvényes, valamely melléklet hiányában a pályázat formai hibásnak minősül.

5) A pályázat elbírálása

Az ösztöndíj elbírálása kizárólag szociális rászorultság alapján, a pályázó tanulmányi eredményétől függetlenül történik.

A pályázó szociális rászorultsága igazolására köteles megadni a vele egy háztartásban élők (a pályázó lakóhelye szerinti lakásban életvitelszerűen együtt lakó, ott bejelentett lakóhellyel vagy tartózkodási hellyel rendelkező személyek) egy főre jutó havi nettó jövedelmének forint összegét.

Jövedelem:

A szociális igazgatásról és szociális ellátásokról szóló 1993. évi III. törvény 4. § (1) bekezdés a) pontja alapján az elismert költségekkel és a befizetési kötelezettséggel csökkentett

- a személyi jövedelemadóról szóló 1995. évi CXVII. törvény szerint meghatározott, belföldről vagy külföldről származó - megszerzett - vagyoni érték (bevétel), ideértve a jövedelemként figyelembe nem vett bevételt és az adómentes jövedelmet is, és
- az a bevétel, amely után az egyszerűsített vállalkozói adóról, a kisadózó vállalkozások tételes adójáról és a kisvállalati adóról szóló törvény, vagy az egyszerűsített közteherviselési hozzájárulásról szóló törvény szerint adót, illetve hozzájárulást kell fizetni.

Elismert költségnek minősül a személyi jövedelemadóról szóló törvényben elismert költség, valamint a fizetett tartásdíj. Ha a magánszemély az egyszerűsített vállalkozói adó vagy egyszerűsített közteherviselési hozzájárulás alapjául szolgáló bevételt szerez, a bevétel csökkenthető a személyi jövedelemadóról szóló törvény szerint elismert költségnek minősülő igazolt kiadásokkal, ennek hiányában a bevétel 40%-ával. Ha a mezőgazdasági őstermelő adóévi őstermelésből származó bevétele nem több a kistermelés értékhatáránál (illetve ha részére támogatást folyósítottak, annak a folyósított támogatással növelt összegénél), akkor a bevétel csökkenthető az igazolt költségekkel, továbbá a bevétel 40%-ának megfelelő összeggel, vagy a bevétel 85%-ának, illetőleg állattenyésztés esetén 94%-ának megfelelő összeggel.

Befizetési kötelezettségnek minősül a személyi jövedelemadó, az egyszerűsített vállalkozási adó, a magánszemélyt terhelő egyszerűsített közteherviselési hozzájárulás, egészségbiztosítási hozzájárulás és járulék, egészségügyi szolgáltatási járulék, nyugdíjjárulék, nyugdíjbiztosítási járulék, magán-nyugdíjpénztári tagdíj és munkavállalói járulék.

Nem minősül jövedelemnek

- a) a rendkívüli települési támogatás, a lakásfenntartási támogatás, az adósságcsökkentési támogatás, valamint a lakhatáshoz kapcsolódó rendszeres kiadások viseléséhez, a gyógyszerkiadások viseléséhez és a lakhatási kiadásokhoz kapcsolódó hátralékot felhalmozó személyek részére nyújtott települési támogatás,
- b) a rendkívüli gyermekvédelmi támogatás, a gyermekek védelméről és a gyámügyi igazgatásról szóló 1997. évi XXXI. törvény (a továbbiakban: Gyvt.) 20/A. §-a szerinti pénzügyi támogatás, a Gyvt. 20/B. §-ának (4)-(5) bekezdése szerinti pótlék, a nevelőszülők számára fizetett nevelési díj és külön ellátmány,
- c) az anyasági támogatás,
- d) a tizenharmadik havi nyugdíj és a szépkorúak jubileumi juttatása,
- e) a személyes gondoskodásért fizetendő személyi térítési díj megállapítása kivételével a súlyos mozgáskorlátozott személyek pénzügyi közlekedési kedvezményei, a vakok személyi járadéka és a fogyatékosági támogatás,
- f) a fogadó szervezet által az önkéntesnek külön törvény alapján biztosított juttatás,
- g) az alkalmi munkavállalói könyvvél történő munkavégzésnek, az egyszerűsített foglalkoztatásról szóló törvény alapján történő munkavégzésnek, valamint a természetes személyek között az adórendszeren kívüli keresettel járó foglalkoztatásra vonatkozó rendelkezések alapján háztartási munkára létesített munkavégzésre irányuló jogviszony keretében történő munkavégzésnek (a továbbiakban: háztartási munka) a havi ellenértéke,
- h) a házi segítségnyújtás keretében társadalmi gondozásért kapott tiszteletdíj,
- i) az energiateljesítményhez nyújtott támogatás,
- j) a szociális szövetkezet (ide nem értve az iskolaszövetkezetet) tagja által a szövetkezetben végzett tevékenység ellenértékéül megszerzett, a személyi jövedelemadóról szóló törvény alapján adómentes bevétel.

6) Adatkezelés

A pályázók a következő személyi és egyéb adataikat kötelesek a pályázatban megadni:

"A" típusú pályázat: név; anyja születési neve; születési helye és ideje; lakóhelye (lakcímkártyával igazolhatóan); adóazonosító jel; felsőoktatási intézmény; kar; szak/szakpár megnevezése és a felsőfokú képzésére vonatkozó adatok; telefonszám; e-mail cím. A pályázó az intézmény, kar és szak/szakpár teljes nevét a felsőoktatási intézménynél nyilvántartott hivatalos formában köteles megadni.

"B" típusú pályázat: név; anyja születési neve; születési helye és ideje; lakóhelye (lakcímkártyával igazolhatóan); adóazonosító jel; telefonszám; e-mail cím.

A pályázó pályázata benyújtásával büntetőjogi felelősséget vállal azért, hogy az EPER-Bursa rendszerben rögzített, a pályázati úrlapon és mellékleteiben az általa feltüntetett adatok a valóságnak megfelelnek. Tudomásul veszi, hogy amennyiben a pályázati úrlapon és mellékleteiben nem a valóságnak megfelelő adatokat tüntet fel, úgy a Bursa Hungarica Ösztöndíjrendszerből pályázata kizárható, a megítélt támogatás visszavonható.

A pályázó pályázata benyújtásával

- a) hozzájárul ahhoz, hogy a pályázati úrlapon rögzített személyes adatait a pályázatot kiíró települési önkormányzat nyilvántartásba vegye és azokat a megyei önkormányzat és a Támogatáskezelő részére – kizárólag az ösztöndíjpályázat lebonyolítása és a támogatásra való jogosultság ellenőrzése céljából – átadja, illetőleg az ösztöndíj időtartama alatt maga kezelje;
- b) hozzájárul ahhoz, hogy a Támogatáskezelő személyes adatait az ösztöndíjpályázat lebonyolítása és a támogatásra való jogosultság ellenőrzése céljából az ösztöndíj időtartama alatt kezelje;
- c) hozzájárul ahhoz, hogy a felsőoktatási intézmény hallgatói jogviszonyáról a Támogatáskezelőnek, illetve a támogató önkormányzatnak tájékoztatást nyújtson;
- d) hozzájárul továbbá a pályázáskor rendelkezésre bocsátott személyes adatainak az azonosítás célja érdekében szükséges mértékben történő kezeléséhez és az ösztöndíjpályázat lebonyolítása, valamint a támogatásra való jogosultság ellenőrzése céljából történő továbbításához.

A fentiekben túlmenően a "B" típusú pályázat esetében:

A pályázók büntetőjogi felelősségük tudatában kijelentik, hogy a pályázati úrlap benyújtásakor felsőoktatási intézménybe még nem nyertek felvételt.

A pályázók pályázatuk benyújtásával hozzájárulnak ahhoz, hogy a felsőoktatási intézménybe történő felvételi jelentkezésük eredményéről az Oktatási Hivatal a Támogatáskezelőnek, illetőleg a támogató önkormányzatnak tájékoztatást nyújtson.

7) Az ösztöndíjasok bejelentési kötelezettségei

Az ösztöndíjban részesülő hallgató köteles az ösztöndíj folyósításának időszaka alatt minden, az ösztöndíj folyósítását érintő változásról haladéktalanul (de legkésőbb 15 napon belül) értesíteni a Támogatáskezelőt és a folyósító felsőoktatási intézményt. A bejelentést az EPER-Bursa rendszeren keresztül kell kezdeményezniük. Az értesítési kötelezettséget a hallgató 5 munkanapon belül köteles teljesíteni az alábbi adatok változásakor:

- **tanulmányok halasztása;**
- **tanulmányok helyének megváltozása (új felsőoktatási intézmény, kar, szak megadásával);**
- **tanulmányi státusz (munkarend, képzési forma, finanszírozási forma) változása;**
- **személyes adatainak (név, lakóhely, elektronikus levelezési cím) változása.**

A **"B" típusú támogatásban** részesített pályázó 2017. augusztus 31-ig a felvételi határozat (vagy besorolási döntés) másolatának megküldésével köteles a Támogatáskezelő részére bejelenteni, hogy a 2017/2018. tanévben melyik felsőoktatási intézményben kezdi meg tanulmányait. A

pályázó köteles írásban nyilatkozni arról, hogy a 2017-es felvételi évet megelőzően nyert-e felvételt felsőoktatási intézménybe.

A "B" típusú pályázat során támogatásban részesülő ösztöndíjas a támogatás időtartama alatt pályázhat az "A" típusú ösztöndíjra. Amennyiben a "B" típusú pályázat során támogatásban részesülő ösztöndíjas a támogatás időtartama alatt sikeresen pályázik "A" típusú ösztöndíjra, "B" típusú ösztöndíját automatikusan elveszti.

Az ösztöndíjas lemondhat a számára megítélt támogatásról, amit az EPER-Bursa rendszerben kezdeményezhet, és az onnan letölthető Lemondó nyilatkozatot aláírva és postai úton megküldve a Támogatáskezelő címére jelenthet be. A Lemondó nyilatkozat beküldésével az ösztöndíjas a nyertes ösztöndíjpályázatát megszünteti, azaz a megjelölt félévről és az ösztöndíj további félévi részleteiről is lemond.

Az az ösztöndíjas, aki értesítési kötelezettségének nem tesz eleget, az ösztöndíj folyósításából és az ösztöndíjrendszer következő évi fordulójából kizárható. Az az ösztöndíjas, aki határidőn belüli értesítési kötelezettségének elmulasztása miatt esik el az ösztöndíj folyósításától, a tanulmányi félév lezárását követően (június 30-ig, illetve január 31-ig) ki nem fizetett ösztöndíjára már nem tarthat igényt.

Az ösztöndíjas 30 napon belül köteles a jogosulatlanul felvett ösztöndíjat a folyósító felsőoktatási intézmény részére visszafizetni.

Amennyiben megállapítást nyer, hogy a pályázó a pályázás során nem a valóságnak megfelelő adatokat szolgáltatta vagy a pályázati feltételeknek nem felel meg, támogatásban nem részesülhet, még abban az esetben sem, ha az ösztöndíj elnyeréséről szóló tájékoztatást már kézhez vette.

7. § A pályázati kiírás a fentiekén túl kizárólag a pályázat elbírálásához megkívánt mellékletek felsorolását és az önkormányzat által meghatározott, a fentiekkel nem ellentétes elbírálási prioritások megjelölését tartalmazhatja. A támogatás megítélése nem köthető semmilyen később bekövetkező feltételhez, illetőleg kötelezettség vállalásához (pl. a települési önkormányzat területén történő munkavállaláshoz vagy további otlakáshoz).

8. § A pályázati kiírásnak a Kormányrendeletben, illetőleg a jelen ÁSZF-ben foglaltakkal ellentétes rendelkezései és kitételei érvénytelenek, a települési önkormányzat a pályázatot az érvénytelen rendelkezések figyelmen kívül hagyásával köteles lebonyolítani.

9. § A pályázók a regisztrációt követően az EPER-Bursa rendszerben kitöltött és kinyomtatott, aláírt pályázati űrlapot, a kötelező mellékleteket csatolva a települési önkormányzatokhoz nyújtják be, ahol a pályázatot az EPER-Bursa rendszerben érkeztetni és ellenőrizni szükséges. A települési önkormányzat csak a helyesen érkeztetett és ellenőrzött pályázatokat bírálhatja el. Az önkormányzat nem az EPER-Bursa rendszerből nyomtatott, vagy nem megfelelően véglegesített pályázati űrlapokat nem fogadhat be, ezek kezelése során az önkormányzat felelőssége a pályázók figyelmeztetése és tájékoztatása.

10. § A települési önkormányzat az EPER-Bursa rendszerben **ellenőrzi és elbírálja** a beérkezett pályázatokat.

Az elbírálás során a települési önkormányzat:

a) a pályázókat hiánypótlásra szólíthatja fel a formai ellenőrzés és az elbírálás során, az önkormányzat által (pályázati kiírásában vagy helyi rendeletében vagy jegyzői utasításában) meghatározott határidőben, amely azonban nem lépheti túl a pályázatok önkormányzati elbírálási határidejét. Az önkormányzat hiánypótlást csak olyan dokumentumokra kérhet be, amelyeket a pályázati kiírásban feltüntetett. A pályázati dokumentumok kezelése során a közfeladatot ellátó szervek iratkezelésének általános követelményeiről szóló 335/2005. (XII. 29.) Korm. rendelet rendelkezéseit az önkormányzat betartani köteles. Erre tekintettel az iktatási nyilvántartásból ki kell derülnie, hogy az adott pályázati anyag mikor érkezett, hány és milyen típusú (papíralapú vagy

elektronikus) mellékletet tartalmazott, mi volt az intézés határideje, módja, időpontja. A postai úton történő benyújtás esetén a borítékot meg kell őrizni, személyes benyújtás esetén az átvételt dokumentálni kell.

b) a határidőn túl benyújtott, vagy formailag nem megfelelő pályázatokat az EPER-Bursa rendszerben a bírálatból kizárja, és a kizárás okát rögzíti;

c) minden, határidőn belül benyújtott, formailag megfelelő pályázatot érdemben elbírál, és döntését írásban indokolja;

d) csak az önkormányzat területén lakóhellyel rendelkező pályázókat részesítheti támogatásban;

e) az elbírálás során korra, fajra, nemre, bőrszínre, felekezeti vagy világnézeti hovatartozásra, tanulmányi eredményre tekintet nélkül, kizárólag a pályázó szociális rászorultságának objektív vizsgálatára tekintettel járhat el.

11. § A Csatlakozási nyilatkozat kitöltésével a települési önkormányzat kötelezettséget vállal arra, hogy az EPER-Bursa rendszerben fogadja be és bírálja el a pályázók által rögzített, lezárt, kinyomtatott és az önkormányzathoz benyújtott pályázatokat, valamint arra, hogy a pályázatokról hozott döntését rögzíti az EPER-Bursa rendszerben. A Támogatáskezelő biztosítja a csatlakozott önkormányzatok részére az adatrögzítéshez az EPER-Bursa rendszer használatát, amely a <https://bursa.emet.hu/onk/tonkbelep.aspx> internetes oldalon érhető el. A települési önkormányzat biztosítja az EPER-Bursa rendszer használatához szükséges hardvert és szoftvert. (Az EPER-Bursa rendszer biztonságos működése Microsoft Internet Explorer alkalmazását kívánja meg). Az EPER-Bursa rendszer használatához felhasználói névre és jelszóra van szükség, amelyet a pályázati dokumentáció megjelentetését követően a Támogatáskezelő küld meg az önkormányzatok részére. A regisztrációs és adatrögzítési folyamat részletes leírását a <http://www.emet.gov.hu> oldalon az EPER-Bursa belépési pontok menüpont alatt letölthető Felhasználói kézikönyv települési önkormányzatoknak tartalmazza. A települési önkormányzat tudomásul veszi, hogy az EPER-Bursa rendszerben rögzített bírálati döntését és az azt tartalmazó döntési listát köteles a rendszerből letöltve, nyomtatott formában is előállítani.

12. § A települési önkormányzat az elbírálás során már meglévő szabályzatai vagy a Bursa Hungarica Ösztöndíjrendszer elbírálására elfogadott szabályzata alapján jár el és **bírálati döntését 2016. december 8-ig** az EPER-Bursa rendszerben **rögzíti**. A fenti határidőn túl a támogatásban részesíteni kívánt pályázók körét az önkormányzat még abban az esetben sem jogosult bővíteni, ha jogosulatlanság vagy lemondás folytán az önkormányzatnak a Bursa Hungarica Ösztöndíjpályázatra szánt keretében pénzmaradvány jelentkezik.

Amennyiben az önkormányzat olyan pályázatról hoz támogatási döntést, amely pályázat az EPER-Bursa rendszerben nem került rögzítésre, véglegesítésre és a pályázati úrlapon megjelölt önkormányzathoz benyújtásra, a támogatási döntés érvénytelen, még abban az esetben is, ha az önkormányzat határozatban rögzíti. Az ilyen határozatok befogadását a Támogatáskezelő külön értesítés nélkül elutasítja.

Az EPER-Bursa rendszeren kívül előállított, nem onnan kinyomtatott, vagy nem lezárt döntési listákat a Támogatáskezelő nem fogadja el. A döntési listákat minden oldalon polgármester vagy jegyző aláírásával, pecséttel szükséges ellátni.

13. § A települési önkormányzat a határidőn belül benyújtott, formailag megfelelő pályázat elbírálása alapján a pályázót minimum 1.000 forint havi támogatásban részesíti, vagy a pályázó támogatási igényét elutasítja. Az elutasítás indoklásaként nem jelölhetőek meg olyan okok, amelyeket a formai ellenőrzés vizsgál és azon megfelelőként lettek megjelölve.

A települési önkormányzat a megítélt támogatás havi összegét köteles rögzíteni az EPER-Bursa rendszerben található elektronikus adatlapokon vagy az összesített döntési listán. A megítélt támogatásnak havonta azonos összegűnek és 100 forinttal maradék nélkül oszthatónak kell lennie. A települési önkormányzat a megítélt havi támogatás összegét a **pályázati forduló teljes tartamára** garantálni köteles, annak módosítására nem jogosult.

14. § A települési önkormányzat **2016. december 12-ig** az önkormányzat hirdetőtábláján és a helyben szokásos egyéb módon **köteles nyilvánosságra hozni** a Bursa Hungarica Ösztöndíjpályázat keretében általa nyújtott **támogatások összesített adatait**. Az adatok "A" és "B" típusú támogatottak szerinti bontásban a pályázók és a támogatottak számát, az összes megítélt támogatást, a támogatás átlagos mértékét és mindazokat az önkormányzat által informatívnak talált mutatókat tartalmazzák, amelyek nem alkalmasak a támogatásban részesítettek, illetve a pályázók személyének azonosítására.

15. § A települési önkormányzat **2016. december 12-ig köteles döntéséről és annak indokairól az EPER-Bursa rendszeren keresztül elektronikusan vagy postai úton értesíteni a pályázókat**, illetve lehetővé tenni, hogy a személyükre vonatkozó döntést az önkormányzat épületében megtekinthessék.

16. § A pályázó az elbíráló szerv döntése ellen fellebbezéssel nem élhet, a pályázati döntés ellen érdemben nincs helye jogorvoslatnak.

17. § A települési önkormányzat az elektronikus pályázatkezelő rendszerben lezárt, kinyomtatott, aláírt és lepecsételt döntési listákról és a benyújtott kötelező mellékletekről másolatot készít irattára számára, majd az általa **támogatott és nem támogatott, valamint a döntésből formai okból kizárt** pályázók aláírással és pecsétlenyomattal ellátott döntési listáit, az "A" típusú támogatottak esetében kötelezően csatolt hallgatói jogviszony-igazolásokkal együtt **2016. december 9-ig elküldi a Támogatáskezelő részére**. A bírálati anyagot a Támogatáskezelőnek címzett borítékban vagy csomagban, ajánlott küldeményként kell eljuttatni a Támogatáskezelő részére. A csomagon fel kell tüntetni: „*Bursa Hungarica 2017. évi pályázati forduló Bírálati anyag*”. A Támogatáskezelő az önkormányzat által nem a határidőre, nem a megfelelő címre megküldött, vagy rosszul postázott döntési anyagért és az abból eredő károkért felelősséget nem vállal.

A támogatott pályázók Bírálati anyaga az alábbiakból áll:

- az elektronikus pályázatkezelő rendszerből kinyomtatott, minden oldalon pecsétlenyomattal, a polgármester vagy a jegyző aláírásával ellátott eredeti **támogatott döntési lista**, amely tartalmazza a pályázók részére megítélt önkormányzati támogatás havi összegét;
- "A" típusú támogatottak esetében jogviszony-igazolás.

A nem támogatott pályázók Bírálati anyaga az alábbiakból áll:

- az elektronikus pályázatkezelő rendszerből kinyomtatott, minden oldalon pecsétlenyomattal, a polgármester vagy a jegyző aláírásával ellátott eredeti **nem támogatott döntési lista**.

A bírálati döntésből formai okból kizárt pályázók bírálati anyaga az alábbiakból áll:

- az elektronikus pályázatkezelő rendszerből kinyomtatott, minden oldalon pecsétlenyomattal, a polgármester vagy a jegyző aláírásával ellátott eredeti **formai okból kizárt döntési lista**,
- "A" típusú támogatottak esetében jogviszony-igazolás, amennyiben benyújtásra került.

A fent megjelölt kötelező mellékleteken túl az önkormányzatoknak más dokumentumokat nem kell megküldeniük, az önkormányzatok által megküldött egyéb dokumentumokért a Támogatáskezelő felelősséget nem vállal.

A Támogatáskezelő által hiánypótlásra felszólított települési önkormányzat köteles a Támogatáskezelő részére a megadott határidőre a pótlásokat megküldeni.

18. § A megyei önkormányzatok a települési bírálatok lezárásával kezdenek el a megyei támogatások odaítélését a települések által támogatott pályázók részére. A megyei bírálatban csak a határidőben lezárt, elbírált, a települési önkormányzat által támogatott pályázatok vesznek részt. Amennyiben a települési önkormányzat a rögzítésre és elbírálásra megadott határidőben nem zárja le a döntési listákat, támogatott pályázói a megyei elbírálásban nem vehetnek részt. A támogatott pályázatok adatait a megyei önkormányzatok az elektronikus pályázatkezelő rendszerben érik el, **számukra postázni nem kell a pályázatokat.**

A megyei önkormányzatok 2017. január 31-ig meghozzák döntésüket a megyei támogatott pályázatokról, amit az Eper-Bursa rendszer megyei önkormányzati felületén rögzítenek és a megyei támogatottak döntési listáját is ezen időpontig juttatják el a Támogatáskezelőhöz.

A pályázatok ellenőrzését követően a Támogatáskezelő 2017. március 17-ig az EPER-Bursa rendszer önkormányzati és pályázói felületén teszi közzé a települési és megyei önkormányzatok által támogatásban részesített pályázók Bursa Hungarica ösztöndíjának teljes havi összegét (önkormányzati és intézményi ösztöndíjrész).

A Támogatáskezelő 2017. március 17-ig értesíti az "A" és "B" típusú támogatásban részesített pályázókat az EPER-Bursa rendszeren keresztül a Bursa ösztöndíj teljes havi összegéről és az ösztöndíj-folyósítás módjáról.

19. § A megítélt ösztöndíjak összegét a települési önkormányzat köteles tanulmányi félévenként előre egy összegben átutalni az Emberi Erőforrás Támogatáskezelő Bursa Hungarica számlájára.

Figyelem! Számlaszámváltozás miatt kérjük az utalások indításánál ellenőrizték a számlaszámot!

10032000-01451461-30000003

**Az önkormányzati támogatások átutalásának határideje a tavaszi szemeszterre:
2017. január 31. napja,**

**Az önkormányzati támogatások átutalásának határideje az őszi szemeszterre:
2017. augusztus 31. napja**

„B” típusú pályázatok esetén a pályázatok teljes futamideje alatt minden év január 31. napjáig és minden év augusztus 31. napjáig, a pályázat lezárásáig fizetendő

20. § Az önkormányzat tudomásul veszi, hogy amennyiben az utalások során a jelen ÁSZF 19. §-ában meghatározott határidőket nem tartja be, szerződésszegést követ el, és felelősséggel tartozik minden, a hallgatókat a késedelmes utalás következtében érő kárért, amely a felsőoktatási intézményekhez történő továbbutalás periodicitása folytán az önkormányzat késedelmét többszörösen is meghaladó késedelemből adódhat. Az önkormányzat tudomásul veszi, hogy a jelen szerződés 19. §-ában meghatározott határidőig valamennyi általa támogatásban részesített ösztöndíjas részére megítélt összeget köteles utalni, az utalás során beszámításra, félévek közti átvezetésekre nincs mód. A Támogatáskezelő az önkormányzat nem határidőre, nem a megfelelő bankszámlára történő, vagy pontatlan összegű átutalásából eredő károkért felelősséget nem vállal.

21. § Az önkormányzat köteles az EPER-Bursa rendszer önkormányzati felületén módosítani a bankszámlája adatait, amennyiben azok megváltoznak. A Támogatáskezelő az értesítés elmulasztásának következtében a téves számlaszámra történő átutalásból eredő károkért felelősséget nem vállal.

22. § **"A" típusú pályázat:** A települési önkormányzat tudomásul veszi, hogy a felsőoktatási hallgatók számára megítélt ösztöndíj megvonásra kerül, ha a hallgató az ösztöndíj folyósításának időtartama alatt az ösztöndíj folyósítás feltételeinek nem felel meg. A pályázatok jogosultsági ellenőrzését és a nem jogosult pályázatok érvénytelenítését a felsőoktatási intézmények végzik el. Az önkormányzat ezen esetben saját hatáskörben dönt, hogy – nem Bursa Hungarica támogatásként, hanem más jogcímen – folyósítja-e a már korábban megítélt támogatást.

A felsőoktatási hallgatók számára megítélt támogatást az önkormányzat csak abban az esetben vonhatja vissza, ha az ösztöndíjas a lakóhelyét megszünteti a települési önkormányzat területén. A települési önkormányzat ebben az esetben megszüntető határozatban rendelkezik a támogatás visszavonásáról. A határozat csak a meghozatalát követő tanulmányi félévtől ható hatállyal hozható meg.

"B" típusú pályázat: A települési önkormányzat tudomásul veszi, hogy a felsőoktatási intézménybe jelentkezők számára kiírt pályázat pozitív elbírálása esetén a megítélt ösztöndíj hat egymást követő tanulmányi félévre történő folyósítását garantálni köteles. A felsőoktatási

intézménybe jelentkezők számára megítélt ösztöndíj megvonásra kerül, ha a támogatott a Kormányrendelet alapján nem jogosult Bursa Hungarica Ösztöndíjra. A pályázatok jogosultsági ellenőrzését és a nem jogosult pályázatok érvénytelenítését a felsőoktatási intézmények végzik el. Az önkormányzat ez esetben saját hatáskörben dönt, hogy – nem Bursa Hungarica támogatásként, hanem más jogcímen – folyósítja-e a már korábban megítélt támogatást vagy sem. A felsőoktatási intézménybe jelentkezők számára megítélt támogatást az önkormányzat visszavonhatja abban az esetben, ha az ösztöndíjas elköltözik a települési önkormányzat illetékességi területéről. A települési önkormányzat ebben az esetben megszüntető határozatban rendelkezik a támogatás visszavonásáról. A határozat csak a meghozatalát követő tanulmányi félévtől ható hatállyal hozható meg.

A "B" típusú ösztöndíjasok szociális rászorultságát az önkormányzat évente egyszer jogosult és köteles felülvizsgálni. A felsőoktatási intézménybe jelentkezők számára megítélt támogatást a települési önkormányzat megszüntető határozattal visszavonhatja, ha a vizsgálat során kiderül, hogy az ösztöndíjas szociális rászorultsága már nem áll fenn. A határozat csak a meghozatalát követő tanulmányi félévtől ható hatállyal hozható meg. Amennyiben az ösztöndíjas a szociális rászorultság vizsgálata során az önkormányzat által kért igazolásokat nem bocsátja rendelkezésre, vagy az önkormányzattal a vizsgálat során az együttműködést egyéb módon kifejezetten megtagadja, az ösztöndíjas szociális rászorultságának megszüntétét vélelmezni kell.

A települési önkormányzat csak a fent felsorolt esetekben és indoklással hozhat megszüntető határozatot. Az ettől eltérő, vagy formailag nem megfelelő határozatokat a Támogatáskezelő elutasítja.

23. § A települési önkormányzat kötelezettséget vállal arra, hogy a támogatás visszavonásáról szóló határozatának meghozatalát követően haladéktalanul, de legkésőbb 30 napon belül, a megszüntető határozat egy kiadmányának megküldésével értesíti a Támogatáskezelőt.

**A tavaszi félévre beküldött határozatok beérkezési határideje minden évben: január 31.
Az őszi félévre beküldött határozatok beérkezési határideje minden évben: augusztus 31.**

Az "A" és a "B" típusú pályázatok megszüntető határozatait ajánlott levélben, postai úton kell az illetékes önkormányzatnak megküldenie a Támogatáskezelő címére (Bursa Hungarica 1381 Budapest, Pf. 1418). A borítékon tüntessék fel: *Megszüntető határozat*. A pályázati csomaghoz a kötelező mellékleteken felül csatolt megszüntető határozatokat a Támogatáskezelő nem tudja feldolgozni. A Támogatáskezelő az önkormányzat által nem a megfelelő indoklással meghozott, nem határidőre, nem a megfelelő címre, vagy rosszul postázott megszüntető határozatokért és az abból eredő károkért felelősséget nem vállal.

24. § Az ösztöndíj folyósítása – a folyósítás véghatáridejének módosítása nélkül – teljes egészében szünetel azokban a tanulmányi hónapokban, amelyekben az ösztöndíjas hallgatói jogviszonya szünetel, vagy nem felel meg a pályázati kiírás feltételeinek.

A felsőoktatási intézményeknek az ösztöndíj kifizetést megelőzően az ösztöndíjra való jogosultságot a nemzeti felsőoktatásról szóló 2011. évi CCIV. törvény 85/E. § (3) bekezdésében és a 112. § (9)-(10) bekezdésében foglaltak figyelembevételével kell megállapítania.

25. § Az önkormányzat által az EPER-Bursa rendszerben a regisztrációnál megadott adatok tekintetében, az elbírálás, vagy a pályázati anyagok továbbküldése, illetőleg a pályázati rendszer lebonyolítása során bármikor elkövetett mulasztásokért és adminisztrációs tévedésekért az önkormányzat teljes felelősséggel tartozik. Az önkormányzat által elkövetett mulasztások pótlására, az adminisztrációs tévedések, formai hibák kijavítására a jelen szerződésben megjelölt határidők leteltét követően nincs mód.

26. § Az ÁSZF hatálya a 2017. évi pályázati forduló teljes lebonyolításáig áll fenn. A 2017. évi pályázati fordulóban elbírált pályázatok esetében a települési önkormányzat mindenkor a jelen ÁSZF-ben foglalt rendelkezéseknek megfelelően köteles eljárni.

Az ÁSZF-től eltérni nem lehet; csak az a települési önkormányzat csatlakozhat a pályázati rendszerhez, amely kötelezettséget vállal arra, hogy a pályázatok kiírása, elbírálása és a települési önkormányzat által nyújtott támogatás összegének továbbítása során maradéktalanul az ÁSZF-ben foglaltaknak megfelelően jár el. A települési önkormányzat tudomásul veszi, hogy amennyiben nem az ÁSZF-nek megfelelően jár el, a Minisztérium az ösztöndíjrendszer résztvevői közül kizárhatja, ez pedig az önkormányzat által támogatásban részesített pályázók kizárásával is jár.



Emberi Erőforrás Támogatáskezelő
1381 Budapest, Pf. 1418
részére ajánlott küldeményként postázandó
2016. október 3-ig

Támogatáskezelő tölti ki!

Érkeztetőszám:

Iktatószám:

Általános Szerződési Feltételek 1. sz. melléklete

Nyilatkozat a csatlakozásról, valamint az elektronikus adatbázis használatáról

*Kérjük, hogy a Csatlakozási nyilatkozatot a Támogatáskezelő címére
2016. október 3-ig szíveskedjen megküldeni ajánlott küldeményként, egy eredeti, aláírt, lepecsételt
példányban.*

Alulírott **POLGÁRMESTER NEVE**, mint a(z) **ÖNKORMÁNYZAT NEVE** polgármestere (a polgármester akadályoztatása esetén teljes jogkörrel eljáró helyettese) jelen nyilatkozat aláírásával igazolom, hogy:

1. Az önkormányzat a jogszabályoknak megfelelően kifejezett és visszavonhatatlan döntést hozott arról, hogy csatlakozni kíván a hátrányos szociális helyzetű felsőoktatási hallgatók, illetőleg felsőoktatási tanulmányokat kezdő fiatalok támogatására létrehozott Bursa Hungarica Felsőoktatási Önkormányzati Ösztöndíjrendszer 2017. évi pályázati fordulójához.
2. Az önkormányzat a felsőoktatási hallgatók számára, valamint a felsőoktatási tanulmányokat kezdő fiatalok részére kiírandó Bursa Hungarica Felsőoktatási Önkormányzati Ösztöndíjrendszer 2017. évi pályázati fordulójának Általános Szerződési Feltételeit elfogadja, és kötelezettséget vállal arra, hogy a pályázatok kiírása, elbírálása és a települési önkormányzat által nyújtott támogatás összegének továbbítása során maradéktalanul az Általános Szerződési Feltételekben foglaltaknak megfelelően jár el.
3. Az önkormányzat kötelezettséget vállal arra, hogy a Bursa Hungarica Felsőoktatási Önkormányzati Ösztöndíjrendszer 2017. évi fordulója keretében a beérkezett pályázatokat és a pályázatokról hozott döntését a <https://bursa.emet.hu/onk/tonkbelep.aspx> internet címen elérhető EPER-Bursa rendszerben rögzíti.
4. Az önkormányzat nyilatkozik arról, hogy az EPER-Bursa rendszerben általa meghatározott és a pályázóktól bekérendő, a szociális körülmények igazolására fontosnak tartott nyilatkozatok és melléletek nem állnak ellentétben a pályázati kiírás feltételeivel.

Alapadatok (önkormányzat):

Önkormányzat neve:

Önkormányzat címe:

Polgármester:

Jegyző:

Központi e-mail cím:

Központi telefonszám:

Pénzügyi adatok:

Számlavezető intézet neve:

Önkormányzat bankszámlaszáma:

Felhasználói adatok (Központi kapcsolattartó):

Központi kapcsolattartó neve:

Felhasználónév:

E-mail cím:

Telefonszám:

Kijelentem, hogy amennyiben az adatokban változás áll be, úgy a szükséges adatmódosítást végrehajtom az EPER-Bursa rendszerben, és a jóváhagyáshoz – a változás bekövetkezésétől számított 8 napon belül – új nyilatkozatot küldök a Támogatáskezelőnek.

Alulírott Önkormányzati döntéshozó – polgári és büntetőjogi felelősségem tudatában – a jelen nyilatkozat aláírásával kijelentem, hogy az általam megadott adatok teljesek, valódiak és hitelesek.

Kelt:

.....
aláírás

.....
aláíró neve nyomtatott nagybetűvel

P.H.