



Nemesszalók Község Önkormányzata
9533 Nemesszalók, Rákóczi u. 15.
Tel: 89/400-200; 30/278-1096
Fax.: 89/342-642
e-mail: nemesszalok@emw.hu

**Képviselő-testület tagjainak
Helyben**

MEGHÍVÓ

Tisztelt Képviselő Asszony/Úr!

Értesítem, hogy a Képviselő-testület

2014. augusztus 28-án (csütörtökön) 17.30 órai kezdettel

tartja következő nyilvános ülését, melyre tisztelettel meghívom.

Az ülés helye: Önkormányzati hivatal
Nemesszalók, Rákóczi u. 15.

N a p i r e n d:

- 1./ Nemesszalóki Közös Önkormányzati Hivatal 2014. évi költségvetésének módosítása (írásos)
Előadó: dr. Szabadics Zsuzsanna jegyző
- 2./ Tájékoztató a Nemesszalóki Közös Önkormányzati Hivatal gazdálkodásának első félévi helyzetéről (írásos)
Előadó: dr. Szabadics Zsuzsanna jegyző
- 3./ Az önkormányzat 2014. évi költségvetésének módosítása (írásos)
Előadó: Varga Jenő polgármester
- 4./ Tájékoztató az önkormányzat gazdálkodásának első félévi helyzetéről (írásos)
Előadó: Varga Jenő polgármester
- 5./ A közterületek elnevezéséről és a házszámzás szabályairól szóló önkormányzati rendelet-tervezet (írásos)
Előadó: Varga Jenő polgármester
- 6./ Víziközmű-vagyongördülő fejlesztési terve (írásos)
Előadó: Varga Jenő polgármester
- 7./ Helyi választási bizottság tagjainak megválasztása (szóbeli)
Előadó: dr. Szabadics Zsuzsanna jegyző

Zárt ülésen:

1./ Első lakáshoz jutás támogatása iránti kérelem elbírálása (szóbeli)

Előadó: Varga Jenő polgármester

Nemesszalók, 2014. augusztus 25.

Tisztelettel:



Varga Jenő
polgármester



Nemesszalók Község Önkormányzata
9533 Nemesszalók, Rákóczi u. 15.
Tel: 89/548-200; 30/278-1096
Fax.: 89/342-642
e-mail: nemesszalok@emw.hu

J E L E N L É T I Í V

A Képviselő-testület 2014.⁰⁸...hó ²⁸...napján ^{17.30}...órákor megtartott
nyilvános/zárt ülésén megjelentekről:

Sorszám	Név	Tisztség	Aláírás
1.	VARGA JENŐ	polgármester	
2.	BALATONINÉ HORVÁTH SAROLTA	alpolgármester	Balatóniné Horváth Sarolta
3.	FODOR ZOLTÁN	képviselő	Fodor Zoltán
4.	MOLNÁR GÁBOR	képviselő	
5.	TÓTH ATTILA	képviselő	Thöth Attila

Tanácskozási joggal meghívottak:

- 1./ dr. Szabadics Zsuzsanna jegyző
2./
3./



Nemesszalók Község Önkormányzata
9533 Nemesszalók, Rákóczi u. 15.
Tel: 89/548-200; 30/278-1096
Fax.: 89/342-642
e-mail: nemesszalok@emw.hu

ELŐTERJESZTÉS

a Képviselő-testület 2014. augusztus 28-i nyilvános ülésére

Tárgy: Nemesszalóki Közös Önkormányzati Hivatal 2014. évi költségvetésének módosítása
Előadó: dr. Szabadics Zsuzsanna jegyző

Tisztelt Képviselő-testület!

A Nemesszalóki Közös Önkormányzati Hivatal 2014. évi költségvetését Nemesszalók község képviselő-testülete a 9/2013.(II.6.), Marcalgergelyi község képviselő-testület az 1/2014.(II.6.), Vinár község képviselő-testülete az 1/2014.(II.6.), Külsővat község képviselő-testülete a 4/2014.(II.6.), Mihályháza község képviselő-testülete a 3/2014.(II.6.) számú határozatával fogadta el.

A költségvetés jóváhagyása után az alábbi változások történtek:

A parlamenti valamint az európai uniós választások lebonyolításához 2.523 e Ft támogatást kaptunk, ebből 1.680 e Ft-tal a bér előirányzatot, 495 e Ft-tal a munkaadókat terhelő járulékok előirányzatát, 348 e Ft-tal a dologi kiadások előirányzatát emeltük meg.

Bérkompenzáció címén 402 e Ft állami támogatást kaptunk, melyből 317 e Ft-tal a bérelőirányzatot, 85 e Ft-tal a munkaadókat terhelő járulékok előirányzatát emeltük meg.

Kérem a Tisztelt Képviselő-testületet, hogy az előterjesztésemet megvitatni, valamint a mellékelt határozati javaslatot elfogadni szíveskedjenek.

Határozati javaslat

Nemesszalók Község Képviselő-testülete a Nemesszalóki Közös Önkormányzati Hivatal 2014. évi költségvetésének módosítását az alábbiak szerint elfogadja:

2014. évi módosított bevételi előirányzata	40.148 e Ft
2014. évi módosított kiadási előirányzata	40.186 e Ft
Ezen belül: Személyi juttatás:	28.743 e Ft
Munkáltatói járulékok:	7.807 e Ft
Dologi kiadás:	3.598 e Ft

A módosítás az önkormányzatok költségvetési hozzájárulását nem érinti.

A Nemesszalóki Közös Önkormányzati Hivatal költségvetése beépül a nemesszalóki önkormányzat 2014. évi módosított költségvetésébe.

Utasítja a jegyzőt, hogy a 2014. évi költségvetés módosításáról szóló rendeletbe a fenti döntést építse be.

Határidő: 2014. évi költségvetés módosítása.

Felelős : dr Szabadics Zsuzsanna jegyző

Nemesszalók, 2014. augusztus 15.



dr. Szabadics Zsuzsanna
jegyző



Nemesszalók Község Önkormányzata
9533 Nemesszalók, Rákóczi u. 15.
Tel: 89/548-200; 30/278-1096
Fax.: 89/342-642
e-mail: nemesszalok@emw.hu

ELŐTERJESZTÉS

a Képviselő-testület 2014. augusztus 28-i nyilvános ülésére

Tárgy: Tájékoztató a Nemesszalóki Közös Önkormányzati Hivatal gazdálkodásának első félévi helyzetéről
Előadó: dr. Szabadics Zsuzsanna jegyző



Nemesszalóki Közös Önkormányzati Hivatal
9 5 3 3 N e m e s s z a l ó k , R á k ó c z i u . 1 5 .
Tel: 89/400-200; 30/278-1096
Fax.: 89/342-642
e-mail: nemesszalok@emw.hu

Tisztelt Képviselő-testület!

A Nemesszalóki Közös Önkormányzati Hivatal (a továbbiakban: Hivatal) 2014. évi költségvetését Nemesszalók község képviselő-testülete a 9/2014. (II.6.), Külsővat község képviselő-testülete a 4/2014.(II.6.), Marcalgergelyi község képviselő-testülete az 1/2014. (II.6.), Mihályháza község képviselő-testülete a 3/2014.(II.6.) és Vinár község képviselő-testülete az 1/2014. (II.6.) számú határozatával fogadta el, 37.223 ezer Ft eredeti kiadási és bevételi előirányzattal.

Az államháztartásról szóló 2011. évi CXCV. törvény (a továbbiakban: Áht.) szerint a helyi önkormányzatok kiadásaival kapcsolatban a tervezési, gazdálkodási, ellenőrzési és finanszírozási, adatszolgáltatási feladatok ellátásáról az önkormányzati hivatal gondoskodik. Az Áht. szabályozza az önkormányzat, valamint az általa irányított költségvetési szerv költségvetésének elfogadására és a költségvetés végrehajtásáról szóló beszámoló elkészítésére vonatkozó szabályokat.

További részletszabályokat az államháztartás szervezeti beszámolási és könyvvezetési kötelezettségének sajátosságairól szóló, 2014. január 1-jétől hatályos 4/2013.(I.11.) Korm. rendelet tartalmazza.

A hivatal költségvetési beszámolója fenti jogszabályi előírások figyelembe vételével készült.

Az Áht. 87. § (1) bekezdésének rendelkezése alapján az első félévi gazdálkodásról szóló tájékoztató képviselő-testület elé terjesztésének határideje szeptember 15-e.

A bevételek és kiadások teljesítése megfelel az időarányos mértéknek.

A Hivatal 2014. évi I. félévi gazdálkodásának helyzetét a melléklet részletezi.

Nemesszalók, 2014. augusztus 14.



dr. Szabadics Zsuzsanna
jegyző

Hivatal költségvetésének
2014. I. félévi teljesítése

Adatok ezer Ft-ban

Bevételek alakulása

Megnevezés	2014. évi eredeti előirányzat	2014. évi módosított előirányzat	2014. I. félévi teljesítés	Teljesítés %-a
Működési célú támogatás önkorm.	37 093	37 093	18 792	51
Működési költségvetési tám.	130	2 653	2 523	95
Közhatalmi bevételek			10	
Kamatbevétel				
Függő bevételek				
Összesen	37 223	39 746	21 325	54

Kiadások alakulása

Megnevezés	2014. évi eredeti előirányzat		2014. évi módosított előirányzat		2014. I. félévi teljesítés		Teljesítés %-a	
	Hivatal	Hivatal	Választás	Hivatal	Választás	Hivatal	Választás	
Személyi juttatás	26 746	26 746	1 680	12 967	1 340	48	80	
Munkaadókat terhelő járulékok	7 227	7 227	495	3 488	382	48	77	
Irodaszer, nyomtatvány	460	460		139		30		
Könyv, folyóirat								
Egyéb információhordozó	250	250						
Kisértékű tárgyi eszköz	30	30						
Készletbeszerzés	50	50						
Távközlési díjak	160	160		71		44		
Gáz	300	300	12	251	12	84	100	
Villamosenergia-szolgáltatás	250	250		121		48		
Karbantartás, kisjavítás	100	100	9	8	9	8	100	
Egyéb üzemeltetés	730	730	227	971	227	133	100	
ÁFA	520	520	45	399	45	77	100	
Belföldi kiküldetés	280	280	55	85	55	30	100	
Adók, díjak, egyéb befizetések (banki jutalék)	120	120		104		87		
Átfutó kiadás				694				
Kiadások összesen	37 223	37 223	2 523	19 298	2 070	52	82	



Nemesszalók Község Önkormányzata
9533 Nemesszalók, Rákóczi u. 15.
Tel: 89/548-200; 30/278-1096
Fax.: 89/342-642
e-mail: nemesszalok@emw.hu

ELŐTERJESZTÉS

a Képviselő-testület 2014. augusztus 28-i nyilvános ülésére

Tárgy: Az Önkormányzat 2014. évi költségvetésének módosítása
Előadó: Varga Jenő polgármester

Tisztelt Képviselő-testület!

Az önkormányzat a 2014. évi költségvetését az 1/2014. (II.20.) önkormányzati rendelettel fogadta el a képviselő-testület. A jóváhagyott rendelet szerint információt szolgáltatunk az államháztartás mérlegrendszerébe. A költségvetési rendelet elfogadását követően több olyan változás történt, amely a költségvetésünkre kihatással volt, ezért szükséges a költségvetési rendelet módosítása.

Nemesszalók község Önkormányzatának eredeti előirányzata 178.286 e Ft. A változások következtében a bevételi-kiadási előirányzat 181.874 e Ft-ra változott.

VÁLTOZÁSOK:

Óvodáztatási támogatásra 30 e Ft állami támogatást kaptunk, mely összeggel a kiadási előirányzatát is megemeltük.

A 2013. évben keletkezett 3.154 e Ft hiányt valamint a 44 e Ft kamatot, mint állami támogatást megkaptunk. A kamat kiadási előirányzatot 44 e Ft-tal megemeltük, ugyanakkor a 3.154 e Ft állami támogatással a tervezéskor már számoltunk.

Bérkompenzáció címén 623 e Ft állami támogatást kapott, melyből 174 e Ft-tal a bér előirányzatot, 47 e Ft-tal a munkaadókat terhelő járulékok előirányzatát, valamint a Közös Hivatal finanszírozását 402 e Ft-tal emeltük meg.

A munkaügyi alapból 1.842 e Ft-ot kaptunk melyből 1.623 e Ft-tal a bér előirányzatot, 219 e Ft-tal a munkaadókat terhelő járulékok előirányzatát emeltük meg.

A 2013 évi óvodai és iskola gyermekétkeztetés elszámolása után az önkormányzatnak 381 e Ft, a védőnői szolgálat elszámolása után 90 e Ft bevétele keletkezett, melyet tartalékba helyeztünk.

A 2013. évi normatív állami támogatás elszámolása után az önkormányzatnak 1.772 e Ft befizetési kötelezettsége keletkezett a tartalék terhére.

Működési bevételi többletünk 557 e Ft volt, mely összeget tartalékba helyeztünk.

A MAZSIHISZ-től 21 e Ft támogatást kapunk, a temető fűnyírás dologi kiadásaihoz.

Kérem a tisztelt Képviselő-testületet, hogy előterjesztésemet megvitatni, a költségvetési rendeletet a fentieknek megfelelően módosítani szíveskedjenek.

Nemesszalók, 2014. augusztus 27.

Varga Jenő
polgármester

Előzetes hatásvizsgálat

2/2014.(II.20.) önkormányzati rendelet módosításáról szóló
6/2014.(...) önkormányzati rendelethez

1. Társadalmi, gazdasági, költségvetési hatásai:

A módosítás az önkormányzat tényleges pénzügyi helyzetét tükrözi és lehetőséget teremt a gazdálkodás ellenőrzésére.

2. Környezeti, egészségügyi következmények:

A szabályozásnak környezeti és egészségügyi hatása nincs.

3. Adminisztratív terheket befolyásoló hatásai:

A szabályozásnak adminisztratív terheket befolyásoló hatása nincs.

4. A jogszabály megalkotásának szükségessége, a jogalkotás elmaradásának várható következményei:

A rendelet magasabb szintű jogszabály – törvény – végrehajtására irányul.

5. A jogszabály alkalmazásához szükséges személyi, szervezeti, tárgyi és pénzügyi feltételek:

Fenti feltételek rendelkezésre állnak.

**Nemesszalók Község Önkormányzata Képviselő-testületének
6/2014. (.....) önkormányzati rendelete
Nemesszalók Község Önkormányzata 2014. évi költségvetéséről szóló
2/2014. (II.20.) önkormányzati rendelet
módosításáról**

Nemesszalók Község Önkormányzatának Képviselő-testülete az Alaptörvény 32. cikk (2) bekezdésében meghatározott eredeti jogalkotói hatáskörében, az Alaptörvény 32. cikk (1) bekezdés f) pontjában meghatározott feladatkörében eljárva a következőket rendeli el:

1. § Nemesszalók Község Önkormányzat Képviselő-testületének az önkormányzat 2014. évi költségvetéséről szóló 2/2014.(II.20.) önkormányzati rendelete (a továbbiakban: rendelet) 2. § (1) bekezdése helyébe a következő rendelkezés lép:

„ 2. § (1) A képviselő-testület az önkormányzat 2014. évi költségvetését

a) 178 416 ezer forint költségvetési bevétellel,

b) 178 416 ezer forint költségvetési kiadással,

állapítja meg.”

2. § A rendelet 1-6. mellékletei és 1-3. tájékoztató táblák helyébe jelen rendelet 1-6 mellékletei és 1-3. tájékoztató táblák lépnek.

3. § E rendelet a kihirdetését követő napon lép hatályba.

Varga Jenő sk.
polgármester

dr. Szabadics Zsuzsanna sk.
jegyző

Nemesszalók Önkormányzat
2014. ÉVI KÖLTSÉGVETÉSÉNEK ÖSSZEVONT MÉRLEGE

B E V É T E L E K

1. sz. táblázat

Ezer forintban

Sor- szám	Bevételi jogcím	2014. évi előirányzat
1	2	3
1.	Önkormányzat működési támogatásai (1.1.+...+1.6.)	111 256
1.1.	Helyi önkormányzatok működésének általános támogatása	52 783
1.2.	Önkormányzatok egyes köznevelési feladatainak támogatása	35 068
1.3.	Önkormányzatok szociális és gyermekjóléti feladatainak támogatása	16 828
1.4.	Önkormányzatok kulturális feladatainak támogatása	1 056
1.5.	Működési célú központosított előirányzatok	623
1.6.	Helyi önkormányzatok kiegészítő támogatásai	4 898
2.	Működési célú támogatások államháztartáson belülről (2.1.+...+2.5.)	11 589
2.1.	Elvonások és befizetések bevételei	
2.2.	Működési célú garancia- és kezességvállalásból megtérülések	
2.3.	Működési célú visszatérítendő támogatások, kölcsönök visszatérülése	
2.4.	Működési célú visszatérítendő támogatások, kölcsönök igénybevétele	
2.5.	Egyéb működési célú támogatások bevételei	11 589
2.6.	2.5.-ből EU-s támogatás	
3.	Felhalmozási célú támogatások államháztartáson belülről (3.1.+...+3.5.)	400
3.1.	Felhalmozási célú önkormányzati támogatások	
3.2.	Felhalmozási célú garancia- és kezességvállalásból megtérülések	
3.3.	Felhalmozási célú visszatérítendő támogatások, kölcsönök visszatérülése	
3.4.	Felhalmozási célú visszatérítendő támogatások, kölcsönök igénybevétele	
3.5.	Egyéb felhalmozási célú támogatások bevételei	400
3.6.	3.5.-ből EU-s támogatás	
4.	Közhatalmi bevételek (4.1.+4.2.+4.3.+4.4.)	22 663
4.1.	Helyi adók (4.1.1.+4.1.2.)	19 070
4.1.1.	- Vagyoni típusú adók	
4.1.2.	- Termékek és szolgáltatások adói	19 070
4.2.	Gépjárműadó	3 440
4.3.	Egyéb áruhasználati és szolgáltatási adók	
4.4.	Egyéb közhatalmi bevételek	153
5.	Működési bevételek (5.1.+...+ 5.10.)	11 970
5.1.	Készletértékesítés ellenértéke	
5.2.	Szolgáltatások ellenértéke	557
5.3.	Közvetített szolgáltatások értéke	
5.4.	Tulajdonosi bevételek	4 327
5.5.	Ellátási díjak	6 936
5.6.	Kiszámlázott általános forgalmi adó	
5.7.	Általános forgalmi adó visszatérítése	
5.8.	Kamatbevételek	
5.9.	Egyéb pénzügyi műveletek bevételei	
5.10.	Egyéb működési bevételek	150
6.	Felhalmozási bevételek (6.1.+...+6.5.)	5 000
6.1.	Immateriális javak értékesítése	
6.2.	Ingatlanok értékesítése	5 000
6.3.	Egyéb tárgyi eszközök értékesítése	
6.4.	Részeselek értékesítése	
6.5.	Részeselek megszűnéséhez kapcsolódó bevételek	
7.	Működési célú átvett pénzeszközök (7.1. + ... + 7.3.)	432
7.1.	Működési célú garancia- és kezességvállalásból megtérülések AH-n kívülről	
7.2.	Működési célú visszatérítendő támogatások, kölcsönök visszatér. AH-n kívülről	
7.3.	Egyéb működési célú átvett pénzeszköz	432
7.4.	7.3.-ból EU-s támogatás (közvetlen)	
8.	Felhalmozási célú átvett pénzeszközök (8.1.+8.2.+8.3.)	11 875
8.1.	Felhalmozási célú garancia- és kezességvállalásból megtérülések AH-n kívülről	
8.2.	Felhalmozási célú visszatérítendő támogatások, kölcsönök visszatér. AH-n kívülről	
8.3.	Egyéb felhalmozási célú átvett pénzeszköz	11 875
8.4.	8.3.-ból EU-s támogatás (közvetlen)	
9.	KÖLTSÉGVETÉSI BEVÉTELEK ÖSSZESEN: (1+...+8)	175 185
10.	Hitel-, kölcsönfelvétel államháztartáson kívülről (10.1.+10.3.)	8 705
10.1.	Hosszú lejáratú hitelek, kölcsönök felvétele	
10.2.	Likviditási célú hitelek, kölcsönök felvétele pénzügyi vállalkozástól	
10.3.	Rövid lejáratú hitelek, kölcsönök felvétele	8 705
11.	Belföldi értékpapírok bevételei (11.1. +...+ 11.4.)	
11.1.	Forgatási célú belföldi értékpapírok beváltása, értékesítése	
11.2.	Forgatási célú belföldi értékpapírok kibocsátása	
11.3.	Befektetési célú belföldi értékpapírok beváltása, értékesítése	
11.4.	Befektetési célú belföldi értékpapírok kibocsátása	
12.	Maradvány igénybevétele (12.1. + 12.2.)	637
12.1.	Előző év költségvetési maradványának igénybevétele	637
12.2.	Előző év vállalkozási maradványának igénybevétele	
13.	Belföldi finanszírozás bevételei (13.1. + ... + 13.3.)	
13.1.	Államháztartáson belüli megelőlegezések	
13.2.	Államháztartáson belüli megelőlegezések törlesztése	
13.3.	Betétek megszüntetése	
14.	Külföldi finanszírozás bevételei (14.1.+...14.4.)	

Nemesszalók Önkormányzat
2014. ÉVI KÖLTSÉGVETÉSÉNEK ÖSSZEVONT MÉRLEGE

14.1.	Forgatási célú külföldi értékpapírok beváltása, értékesítése	
14.2.	Befektetési célú külföldi értékpapírok beváltása, értékesítése	
14.3.	Külföldi értékpapírok kibocsátása	
14.4.	Külföldi hitelek, kölcsönök felvétele	
15.	Adóssághoz nem kapcsolódó származékos ügyletek bevételei	
16.	FINANSZÍROZÁSI BEVÉTELEK ÖSSZESEN: (10. + ... +15.)	9 342
17.	KÖLTSÉGVETÉSI ÉS FINANSZÍROZÁSI BEVÉTELEK ÖSSZESEN: (9+16)	184 527

Nemesszalók Önkormányzat
2014. ÉVI KÖLTSÉGVETÉSÉNEK ÖSSZEVONT MÉRLEGE

KIADÁSOK

2. sz. táblázat

Ezer forintban

Sor-szám	Kiadási jogcímek	2014. évi előirányzat
1	2	3
1.	Működési költségvetés kiadásai (1.1.+...+1.5.)	154 772
1.1.	Személyi juttatások	47 519
1.2.	Munkaadókat terhelő járulékok és szociális hozzájárulási adó	12 296
1.3.	Dologi kiadások	39 805
1.4.	Ellátottak pénzbeli juttatásai	5 769
1.5.	Egyéb működési célú kiadások	49 383
1.6.	- az 1.5-ből: - Elvonások és befizetések	1 772
1.7.	- Garancia- és kezességvállalásból kifizetés ÁH-n belülré	
1.8.	-Visszatérítendő támogatások, kölcsönök nyújtása ÁH-n belülré	
1.9.	- Visszatérítendő támogatások, kölcsönök törlesztése ÁH-n belülré	
1.10.	- Egyéb működési célú támogatások ÁH-n belülré	46 311
1.11.	- Garancia és kezességvállalásból kifizetés ÁH-n kívülre	
1.12.	- Visszatérítendő támogatások, kölcsönök nyújtása ÁH-n kívülre	
1.13.	- Árkiegészítések, ártámogatások	
1.14.	- Kamattámogatások	
1.15.	- Egyéb működési célú támogatások államháztartáson kívülre	1 300
2.	Felhalmozási költségvetés kiadásai (2.1.+2.3.+2.5.)	25 527
2.1.	Beruházások	2 603
2.2.	2.1.-ből EU-s forrásból megvalósuló beruházás	
2.3.	Felújítások	16 225
2.4.	2.3.-ból EU-s forrásból megvalósuló felújítás	
2.5.	Egyéb felhalmozási kiadások	6 699
2.6.	2.5.-ből - Garancia- és kezességvállalásból kifizetés ÁH-n belülré	
2.7.	- Visszatérítendő támogatások, kölcsönök nyújtása ÁH-n belülré	
2.8.	- Visszatérítendő támogatások, kölcsönök törlesztése ÁH-n belülré	
2.9.	- Egyéb felhalmozási célú támogatások ÁH-n belülré	
2.10.	- Garancia- és kezességvállalásból kifizetés ÁH-n kívülre	
2.11.	- Visszatérítendő támogatások, kölcsönök nyújtása ÁH-n kívülre	
2.12.	- Lakástámogatás	300
2.13.	- Egyéb felhalmozási célú támogatások államháztartáson kívülre	6 399
3.	Tartalékok (3.1.+3.2.)	1 074
3.1.	Általános tartalék	1 074
3.2.	Céltartalék	
4.	KÖLTSÉGVETÉSI KIADÁSOK ÖSSZESEN (1+2+3)	181 373
5.	Hitel-, kölcsöntörlesztés államháztartáson kívülre (5.1. + ... + 5.3.)	3 154
5.1.	Hosszú lejáratú hitelek, kölcsönök törlesztése	
5.2.	Likviditási célú hitelek, kölcsönök törlesztése pénzügyi vállalkozásnak	3 154
5.3.	Rövid lejáratú hitelek, kölcsönök törlesztése	
6.	Belföldi értékpapírok kiadásai (6.1. + ... + 6.4.)	
6.1.	Forgatási célú belföldi értékpapírok vásárlása	
6.2.	Forgatási célú belföldi értékpapírok beváltása	
6.3.	Befektetési célú belföldi értékpapírok vásárlása	
6.4.	Befektetési célú belföldi értékpapírok beváltása	
7.	Belföldi finanszírozás kiadásai (7.1. + ... + 7.4.)	
7.1.	Államháztartáson belüli megelőlegezések folyósítása	
7.2.	Államháztartáson belüli megelőlegezések visszafizetése	
7.3.	Pénzeszközök betétként elhelyezése	
7.4.	Pénzügyi lízing kiadásai	
8.	Külföldi finanszírozás kiadásai (8.1. + ... + 8.4.)	
8.1.	Forgatási célú külföldi értékpapírok vásárlása	
8.2.	Befektetési célú külföldi értékpapírok beváltása	
8.3.	Külföldi értékpapírok beváltása	
8.4.	Külföldi hitelek, kölcsönök törlesztése	
9.	FINANSZÍROZÁSI KIADÁSOK ÖSSZESEN: (5.+...+8.)	3 154
10.	KIADÁSOK ÖSSZESEN: (4+9)	184 527

KÖLTSÉGVETÉSI, FINANSZÍROZÁSI BEVÉTELEK ÉS KIADÁSOK EGYENLEGE

3. sz. táblázat

Ezer forintban

1	Költségvetési hiány, többlet (költségvetési bevételek 9. sor - költségvetési kiadások 4. sor) (+/-)	-6 188
2.	Finanszírozási bevételek, kiadások egyenlege (finanszírozási bevételek 16. sor - finanszírozási kiadások 9. sor) (+/-)	6 188

Nemesszalók Önkormányzat
2014. ÉVI KÖLTSÉGVETÉS
KÖTELEZŐ FELADATAINAK MÉRLEGE

B E V É T E L E K

1. sz. táblázat

Ezer forintban

Sor-szám	Bevételi jogcím	2014. évi előirányzat
1	2	3
1.	Önkormányzat működési támogatásai (1.1.+...+1.6.)	111 256
1.1.	Helyi önkormányzatok működésének általános támogatása	52 783
1.2.	Önkormányzatok egyes köznevelési feladatainak támogatása	35 068
1.3.	Önkormányzatok szociális és gyermekjóléti feladatainak támogatása	16 828
1.4.	Önkormányzatok kulturális feladatainak támogatása	1 056
1.5.	Működési célú központosított előirányzatok	623
1.6.	Helyi önkormányzatok kiegészítő támogatásai	4 898
2.	Működési célú támogatások államháztartáson belülről (2.1.+...+2.5.)	11 589
2.1.	Elvonások és befizetések bevételei	
2.2.	Működési célú garancia- és kezességvállalásból megtérülések	
2.3.	Működési célú visszatérítendő támogatások, kölcsönök visszatérülése	
2.4.	Működési célú visszatérítendő támogatások, kölcsönök igénybevétele	
2.5.	Egyéb működési célú támogatások bevételei	11 589
2.6.	2.5.-ből EU-s támogatás	
3.	Felhalmozási célú támogatások államháztartáson belülről (3.1.+...+3.5.)	400
3.1.	Felhalmozási célú önkormányzati támogatások	
3.2.	Felhalmozási célú garancia- és kezességvállalásból megtérülések	
3.3.	Felhalmozási célú visszatérítendő támogatások, kölcsönök visszatérülése	
3.4.	Felhalmozási célú visszatérítendő támogatások, kölcsönök igénybevétele	
3.5.	Egyéb felhalmozási célú támogatások bevételei	400
3.6.	3.5.-ből EU-s támogatás	
4.	Közhatalmi bevételek (4.1.+4.2.+4.3.+4.4.)	22 663
4.1.	Helyi adók (4.1.1.+4.1.2.)	19 070
4.1.1.	- Vagyoni típusú adók	
4.1.2.	- Termékek és szolgáltatások adói	19 070
4.2.	Gépjárműadó	3 440
4.3.	Egyéb áruhasználati és szolgáltatási adók	
4.4.	Egyéb közhatalmi bevételek	153
5.	Működési bevételek (5.1.+...+ 5.10.)	11 500
5.1.	Készletértékesítés ellenértéke	
5.2.	Szolgáltatások ellenértéke	557
5.3.	Közvetített szolgáltatások értéke	
5.4.	Tulajdonosi bevételek	3 857
5.5.	Ellátási díjak	6 936
5.6.	Kiszámlázott általános forgalmi adó	
5.7.	Általános forgalmi adó visszatérítése	
5.8.	Kamatbevételek	
5.9.	Egyéb pénzügyi műveletek bevételei	
5.10.	Egyéb működési bevételek	150
6.	Felhalmozási bevételek (6.1.+...+6.5.)	5 000
6.1.	Immateriális javak értékesítése	
6.2.	Ingatlanok értékesítése	5 000
6.3.	Egyéb tárgyi eszközök értékesítése	
6.4.	Részeselek értékesítése	
6.5.	Részeselek megszűnéséhez kapcsolódó bevételek	
7.	Működési célú átvett pénzeszközök (7.1. + ... + 7.3.)	432
7.1.	Működési célú garancia- és kezességvállalásból megtérülések AH-n kívülről	
7.2.	Működési célú visszatérítendő támogatások kölcsönök visszatér. AH-n kívülről	
7.3.	Egyéb működési célú átvett pénzeszköz	432
7.4.	7.3.-ból EU-s támogatás (közvetlen)	
8.	Felhalmozási célú átvett pénzeszközök (8.1.+8.2.+8.3.)	11 875
8.1.	Felhalmozási célú garancia- és kezességvállalásból megtérülések AH-n kívülről	
8.2.	Felhalmozási célú visszatérítendő támogatások, kölcsönök visszatér. AH-n kívülről	
8.3.	Egyéb felhalmozási célú átvett pénzeszköz	11 875
8.4.	8.3.-ból EU-s támogatás (közvetlen)	
9.	KÖLTSÉGVETÉSI BEVÉTELEK ÖSSZESEN: (1+...+8)	174 715
10.	Hitel-, kölcsönfelvétel államháztartáson kívülről (10.1.+10.3.)	8 705
10.1.	Hosszú lejáratú hitelek, kölcsönök felvétele	
10.2.	Likviditási célú hitelek, kölcsönök felvétele pénzügyi vállalkozástól	
10.3.	Rövid lejáratú hitelek, kölcsönök felvétele	8 705
11.	Belföldi értékpapírok bevételei (11.1. +...+ 11.4.)	
11.1.	Forgatási célú belföldi értékpapírok beváltása, értékesítése	
11.2.	Forgatási célú belföldi értékpapírok kibocsátása	
11.3.	Befektetési célú belföldi értékpapírok beváltása, értékesítése	
11.4.	Befektetési célú belföldi értékpapírok kibocsátása	
12.	Maradvány igénybevétele (12.1. + 12.2.)	637
12.1.	Előző év költségvetési maradványának igénybevétele	637
12.2.	Előző év vállalkozási maradványának igénybevétele	
13.	Belföldi finanszírozás bevételei (13.1. + ... + 13.3.)	
13.1.	Államháztartáson belüli megelőlegezések	
13.2.	Államháztartáson belüli megelőlegezések törlesztése	
13.3.	Betétek megszüntetése	
14.	Külföldi finanszírozás bevételei (14.1.+...14.4.)	

Nemesszalók Önkormányzat
2014. ÉVI KÖLTSÉGVETÉS
KÖTELEZŐ FELADATAINAK MÉRLEGE

14.1.	Forgatási célú külföldi értékpapírok beváltása, értékesítése	
14.2.	Befektetési célú külföldi értékpapírok beváltása, értékesítése	
14.3.	Külföldi értékpapírok kibocsátása	
14.4.	Külföldi hitelek, kölcsönök felvétele	
15.	Adóssághoz nem kapcsolódó származékos ügyletek bevételei	
16.	FINANSZÍROZÁSI BEVÉTELEK ÖSSZESEN: (10. + ... +15.)	9 342
17.	KÖLTSÉGVETÉSI ÉS FINANSZÍROZÁSI BEVÉTELEK ÖSSZESEN: (9+16)	184 057

Nemesszalók Önkormányzat
2014. ÉVI KÖLTSÉGVETÉS
KÖTELEZŐ FELADATAINAK MÉRLEGE

KIADÁSOK

2. sz. táblázat

Ezer forintban

Sor-szám	Kiadási jogcímek	2014. évi előirányzat
1	2	3
1.	Működési költségvetés kiadásai (1.1.+...+1.5.)	154 302
1.1.	Személyi juttatások	47 519
1.2.	Munkaadókat terhelő járulékok és szociális hozzájárulási adó	12 296
1.3.	Dologi kiadások	39 805
1.4.	Ellátottak pénzbeli juttatásai	5 769
1.5.	Egyéb működési célú kiadások	48 913
1.6.	- az 1.5-ből: - Elvonások és befizetések	1 772
1.7.	- Garancia- és kezességvállalásból kifizetés ÁH-n belülre	
1.8.	-Visszatérítendő támogatások, kölcsönök nyújtása ÁH-n belülre	
1.9.	- Visszatérítendő támogatások, kölcsönök törlesztése ÁH-n belülre	
1.10.	- Egyéb működési célú támogatások ÁH-n belülre	46 141
1.11.	- Garancia és kezességvállalásból kifizetés ÁH-n kívülre	
1.12.	- Visszatérítendő támogatások, kölcsönök nyújtása ÁH-n kívülre	
1.13.	- Árkiegészítések, ártámogatások	
1.14.	- Kamattámogatások	
1.15.	- Egyéb működési célú támogatások államháztartáson kívülre	1 000
2.	Felhalmozási költségvetés kiadásai (2.1.+2.3.+2.5.)	25 527
2.1.	Beruházások	2 603
2.2.	2.1.-ből EU-s forrásból megvalósuló beruházás	
2.3.	Felújítások	16 225
2.4.	2.3.-ból EU-s forrásból megvalósuló felújítás	
2.5.	Egyéb felhalmozási kiadások	6 699
2.6.	2.5.-ből - Garancia- és kezességvállalásból kifizetés ÁH-n belülre	
2.7.	- Visszatérítendő támogatások, kölcsönök nyújtása ÁH-n belülre	
2.8.	- Visszatérítendő támogatások, kölcsönök törlesztése ÁH-n belülre	
2.9.	- Egyéb felhalmozási célú támogatások ÁH-n belülre	
2.10.	- Garancia- és kezességvállalásból kifizetés ÁH-n kívülre	
2.11.	- Visszatérítendő támogatások, kölcsönök nyújtása ÁH-n kívülre	
2.12.	- Lakástámogatás	300
2.13.	- Egyéb felhalmozási célú támogatások államháztartáson kívülre	6 399
3.	Tartalékok (3.1.+3.2.)	1 074
3.1.	Általános tartalék	1 074
3.2.	Céltartalék	
4.	KÖLTSÉGVETÉSI KIADÁSOK ÖSSZESEN (1+2+3)	180 903
5.	Hitel-, kölcsöntörlesztés államháztartáson kívülre (5.1. + ... + 5.3.)	3 154
5.1.	Hosszú lejáratú hitelek, kölcsönök törlesztése	
5.2.	Likviditási célú hitelek, kölcsönök törlesztése pénzügyi vállalkozásnak	3 154
5.3.	Rövid lejáratú hitelek, kölcsönök törlesztése	
6.	Belföldi értékpapírok kiadásai (6.1. + ... + 6.4.)	
6.1.	Forgatási célú belföldi értékpapírok vásárlása	
6.2.	Forgatási célú belföldi értékpapírok beváltása	
6.3.	Befektetési célú belföldi értékpapírok vásárlása	
6.4.	Befektetési célú belföldi értékpapírok beváltása	
7.	Belföldi finanszírozás kiadásai (7.1. + ... + 7.4.)	
7.1.	Államháztartáson belüli megelőlegezések folyósítása	
7.2.	Államháztartáson belüli megelőlegezések visszafizetése	
7.3.	Pénzeszközök betétként elhelyezése	
7.4.	Pénzügyi lízing kiadásai	
8.	Külföldi finanszírozás kiadásai (6.1. + ... + 6.4.)	
8.1.	Forgatási célú külföldi értékpapírok vásárlása	
8.2.	Befektetési célú külföldi értékpapírok beváltása	
8.3.	Külföldi értékpapírok beváltása	
8.4.	Külföldi hitelek, kölcsönök törlesztése	
9.	FINANSZÍROZÁSI KIADÁSOK ÖSSZESEN: (5.+...+8.)	3 154
10.	KIADÁSOK ÖSSZESEN: (4+9)	184 057

KÖLTSÉGVETÉSI, FINANSZÍROZÁSI BEVÉTELEK ÉS KIADÁSOK EGYENLEGE

3. sz. táblázat

Ezer forintban

1	Költségvetési hiány, többlet (költségvetési bevételek 9. sor - költségvetési kiadások 4. sor) (+/-)	-6 188
2.	Finanszírozási bevételek, kiadások egyenlege (finanszírozási bevételek 16. sor - finanszírozási kiadások 9. sor) (+/-)	6 188

Nemesszalók Önkormányzat
2014. ÉVI KÖLTSÉGVETÉS
ÖNKÉNT VÁLLALT FELADATAINAK MÉRLEGE

B E V É T E L E K

1. sz. táblázat

Ezer forintban

Sor-szám	Bevételi jogcím	2014. évi előirányzat
1	2	3
1.	Önkormányzat működési támogatásai (1.1.+...+1.6.)	
1.1.	Helyi önkormányzatok működésének általános támogatása	
1.2.	Önkormányzatok egyes köznevelési feladatainak támogatása	
1.3.	Önkormányzatok szociális és gyermekjóléti feladatainak támogatása	
1.4.	Önkormányzatok kulturális feladatainak támogatása	
1.5.	Működési célú központosított előirányzatok	
1.6.	Helyi önkormányzatok kiegészítő támogatásai	
2.	Működési célú támogatások államháztartáson belülről (2.1.+...+2.5.)	
2.1.	Elvonások és befizetések bevételei	
2.2.	Működési célú garancia- és kezességvállalásból megtérülések	
2.3.	Működési célú visszatérítendő támogatások, kölcsönök visszatérülése	
2.4.	Működési célú visszatérítendő támogatások, kölcsönök igénybevétele	
2.5.	Egyéb működési célú támogatások bevételei	
2.6.	2.5.-ből EU-s támogatás	
3.	Felhalmozási célú támogatások államháztartáson belülről (3.1.+...+3.5.)	
3.1.	Felhalmozási célú önkormányzati támogatások	
3.2.	Felhalmozási célú garancia- és kezességvállalásból megtérülések	
3.3.	Felhalmozási célú visszatérítendő támogatások, kölcsönök visszatérülése	
3.4.	Felhalmozási célú visszatérítendő támogatások, kölcsönök igénybevétele	
3.5.	Egyéb felhalmozási célú támogatások bevételei	
3.6.	3.5.-ből EU-s támogatás	
4.	Közhatalmi bevételek (4.1.+4.2.+4.3.+4.4.)	
4.1.	Helyi adók (4.1.1.+4.1.2.)	
4.1.1.	- Vagyoni típusú adók	
4.1.2.	- Termékek és szolgáltatások adói	
4.2.	Gépjárműadó	
4.3.	Egyéb áruhasználati és szolgáltatási adók	
4.4.	Egyéb közhatalmi bevételek	
5.	Működési bevételek (5.1.+...+ 5.10.)	470
5.1.	Készletértékesítés ellenértéke	
5.2.	Szolgáltatások ellenértéke	
5.3.	Közvetített szolgáltatások értéke	
5.4.	Tulajdonosi bevételek	470
5.5.	Ellátási díjak	
5.6.	Kiszámlázott általános forgalmi adó	
5.7.	Általános forgalmi adó visszatérítése	
5.8.	Kamatbevételek	
5.9.	Egyéb pénzügyi műveletek bevételei	
5.10.	Egyéb működési bevételek	
6.	Felhalmozási bevételek (6.1.+...+6.5.)	
6.1.	Immateriális javak értékesítése	
6.2.	Ingatlanok értékesítése	
6.3.	Egyéb tárgyi eszközök értékesítése	
6.4.	Részeselek értékesítése	
6.5.	Részeselek megszűnéséhez kapcsolódó bevételek	
7.	Működési célú átvett pénzeszközök (7.1. + ... + 7.3.)	
7.1.	Működési célú garancia- és kezességvállalásból megtérülések AH-n kívülről	
7.2.	Működési célú visszatérítendő támogatások, kölcsönök visszatér. AH-n kívülről	
7.3.	Egyéb működési célú átvett pénzeszköz	
7.4.	7.3.-ból EU-s támogatás (közvetlen)	
8.	Felhalmozási célú átvett pénzeszközök (8.1.+8.2.+8.3.)	
8.1.	Felhalmozási célú garancia- és kezességvállalásból megtérülések AH-n kívülről	
8.2.	Felhalmozási célú visszatérítendő támogatások, kölcsönök visszatér. AH-n kívülről	
8.3.	Egyéb felhalmozási célú átvett pénzeszköz	
8.4.	8.3.-ból EU-s támogatás (közvetlen)	
9.	KÖLTSÉGVETÉSI BEVÉTELEK ÖSSZESEN: (1+...+8)	470
10.	Hitel-, kölcsönfelvétel államháztartáson kívülről (10.1.+10.3.)	
10.1.	Hosszú lejáratú hitelek, kölcsönök felvétele	
10.2.	Likviditási célú hitelek, kölcsönök felvétele pénzügyi vállalkozástól	
10.3.	Rövid lejáratú hitelek, kölcsönök felvétele	
11.	Belföldi értékpapírok bevételei (11.1. +...+ 11.4.)	
11.1.	Forgatási célú belföldi értékpapírok beváltása, értékesítése	
11.2.	Forgatási célú belföldi értékpapírok kibocsátása	
11.3.	Befektetési célú belföldi értékpapírok beváltása, értékesítése	
11.4.	Befektetési célú belföldi értékpapírok kibocsátása	
12.	Maradvány igénybevétele (12.1. + 12.2.)	
12.1.	Előző év költségvetési maradványának igénybevétele	
12.2.	Előző év vállalkozási maradványának igénybevétele	
13.	Belföldi finanszírozás bevételei (13.1. + ... + 13.3.)	
13.1.	Államháztartáson belüli megelőlegezések	
13.2.	Államháztartáson belüli megelőlegezések törlesztése	
13.3.	Betétek megszüntetése	
14.	Külföldi finanszírozás bevételei (14.1.+...14.4.)	

Nemesszalók Önkormányzat
2014. ÉVI KÖLTSÉGVETÉS
ÖNKÉNT VÁLLALT FELADATAINAK MÉRLEGE

14.1.	Forgatási célú külföldi értékpapírok beváltása, értékesítése	
14.2.	Befektetési célú külföldi értékpapírok beváltása, értékesítése	
14.3.	Külföldi értékpapírok kibocsátása	
14.4.	Külföldi hitelek, kölcsönök felvétele	
15.	Adóssághoz nem kapcsolódó származékos ügyletek bevételei	
16.	FINANSZÍROZÁSI BEVÉTELEK ÖSSZESEN: (10. + ... +15.)	
17.	KÖLTSÉGVETÉSI ÉS FINANSZÍROZÁSI BEVÉTELEK ÖSSZESEN: (9+16)	470

Nemesszalók Önkormányzat
2014. ÉVI KÖLTSÉGVETÉS
ÖNKÉNT VÁLLALT FELADATAINAK MÉRLEGE

KIADÁSOK

2. sz. táblázat

Ezer forintban

Sor-szám	Kiadási jogcímek	2014. évi előirányzat
1	2	3
1.	Működési költségvetés kiadásai (1.1+...+1.5.)	470
1.1.	Személyi juttatások	
1.2.	Munkaadókat terhelő járulékok és szociális hozzájárulási adó	
1.3.	Dologi kiadások	
1.4.	Ellátottak pénzbeli juttatásai	
1.5.	Egyéb működési célú kiadások	470
1.6.	- az 1.5-ből: - Elvonások és befizetések	
1.7.	- Garancia- és kezességvállalásból kifizetés ÁH-n belülre	
1.8.	-Visszatérítendő támogatások, kölcsönök nyújtása ÁH-n belülre	
1.9.	- Visszatérítendő támogatások, kölcsönök törlesztése ÁH-n belülre	
1.10.	- Egyéb működési célú támogatások ÁH-n belülre	170
1.11.	- Garancia és kezességvállalásból kifizetés ÁH-n kívülre	
1.12.	- Visszatérítendő támogatások, kölcsönök nyújtása ÁH-n kívülre	
1.13.	- Árkiegészítések, ártámogatások	
1.14.	- Kamattámogatások	
1.15.	- Egyéb működési célú támogatások államháztartáson kívülre	300
2.	Felhalmozási költségvetés kiadásai (2.1.+2.3.+2.5.)	
2.1.	Beruházások	
2.2.	2.1.-ből EU-s forrásból megvalósuló beruházás	
2.3.	Felújítások	
2.4.	2.3.-ból EU-s forrásból megvalósuló felújítás	
2.5.	Egyéb felhalmozási kiadások	
2.6.	2.5.-ből - Garancia- és kezességvállalásból kifizetés ÁH-n belülre	
2.7.	- Visszatérítendő támogatások, kölcsönök nyújtása ÁH-n belülre	
2.8.	- Visszatérítendő támogatások, kölcsönök törlesztése ÁH-n belülre	
2.9.	- Egyéb felhalmozási célú támogatások ÁH-n belülre	
2.10.	- Garancia- és kezességvállalásból kifizetés ÁH-n kívülre	
2.11.	- Visszatérítendő támogatások, kölcsönök nyújtása ÁH-n kívülre	
2.12.	- Lakástámogatás	
2.13.	- Egyéb felhalmozási célú támogatások államháztartáson kívülre	
3.	Tartalékok (3.1.+3.2.)	
3.1.	Általános tartalék	
3.2.	Céltartalék	
4.	KÖLTSÉGVETÉSI KIADÁSOK ÖSSZESEN (1+2+3)	470
5.	Hitel-, kölcsöntörlesztés államháztartáson kívülre (5.1. + ... + 5.3.)	
5.1.	Hosszú lejáratú hitelek, kölcsönök törlesztése	
5.2.	Likviditási célú hitelek, kölcsönök törlesztése pénzügyi vállalkozásnak	
5.3.	Rövid lejáratú hitelek, kölcsönök törlesztése	
6.	Belföldi értékpapírok kiadásai (6.1. + ... + 6.4.)	
6.1.	Forgatási célú belföldi értékpapírok vásárlása	
6.2.	Forgatási célú belföldi értékpapírok beváltása	
6.3.	Befektetési célú belföldi értékpapírok vásárlása	
6.4.	Befektetési célú belföldi értékpapírok beváltása	
7.	Belföldi finanszírozás kiadásai (7.1. + ... + 7.4.)	
7.1.	Államháztartáson belüli megelőlegezések folyósítása	
7.2.	Államháztartáson belüli megelőlegezések visszafizetése	
7.3.	Pénzeszközök betétként elhelyezése	
7.4.	Pénzügyi lízing kiadásai	
8.	Külföldi finanszírozás kiadásai (6.1. + ... + 6.4.)	
8.1.	Forgatási célú külföldi értékpapírok vásárlása	
8.2.	Befektetési célú külföldi értékpapírok beváltása	
8.3.	Külföldi értékpapírok beváltása	
8.4.	Külföldi hitelek, kölcsönök törlesztése	
9.	FINANSZÍROZÁSI KIADÁSOK ÖSSZESEN: (5.+...+8.)	
10.	KIADÁSOK ÖSSZESEN: (4+9)	470

KÖLTSÉGVETÉSI, FINANSZÍROZÁSI BEVÉTELEK ÉS KIADÁSOK EGYENLEGE

3. sz. táblázat

Ezer forintban

1	Költségvetési hiány, többlet (költségvetési bevételek 9. sor - költségvetési kiadások 4. sor) (+/-)	
2.	Finanszírozási bevételek, kiadások egyenlege (finanszírozási bevételek 16. sor - finanszírozási kiadások 9. sor) (+/-)	

**I. Működési célú bevételek és kiadások mérlege
(Önkormányzati szinten)**

Ezer forintban !

Sor- szám	Bevételek		Kiadások	
	Megnevezés	2014. évi előirányzat	Megnevezés	2014. évi előirányzat
1	2	3.	4.	5.
1.	Önkormányzatok működési támogatásai	111 256	Személyi juttatások	47 519
2.	Működési célú támogatások államháztartáson belülről	11 589	Munkaadókat terhelő járulékok és szociális hozzájárulási adó	12 296
3.	2.-ből EU-s támogatás		Dologi kiadások	39 805
4.	Közhatalmi bevételek	22 663	Ellátottak pénzbeli juttatásai	5 769
5.	Működési célú átvett pénzeszközök	432	Egyéb működési célú kiadások	49 383
6.	4.-ből EU-s támogatás		Tartalékok	1 074
7.	Egyéb működési bevételek	11 970		
8.				
9.				
10.				
11.				
12.				
13.	Költségvetési bevételek összesen (1.+2.+4.+5.+7.+...+12.)	157 910	Költségvetési kiadások összesen (1.+...+12.)	155 846
14.	Hiány belső finanszírozásának bevételei (15.+...+18.)	637	Értékpapír vásárlása, visszavásárlása	
15.	Költségvetési maradvány igénybevétele	637	Likviditási célú hitelek törlesztése	
16.	Vállalkozási maradvány igénybevétele		Rövid lejáratú hitelek törlesztése	3 154
17.	Betét visszavonásából származó bevétel		Hosszú lejáratú hitelek törlesztése	
18.	Egyéb belső finanszírozási bevételek		Kölcsön törlesztése	
19.	Hiány külső finanszírozásának bevételei (20.+...+21.)		Forgatási célú belföldi, külföldi értékpapírok vásárlása	
20.	Likviditási célú hitelek, kölcsönök felvétele		Betét elhelyezése	
21.	Értékpapírok bevételei			
22.	Működési célú finanszírozási bevételek összesen (14.+19.)	637	Működési célú finanszírozási kiadások összesen (14.+...+21.)	3 154
23.	BEVÉTEL ÖSSZESEN (13.+22.)	158 547	KIADÁSOK ÖSSZESEN (13.+22.)	159 000
24.	Költségvetési hiány:	-	Költségvetési többlet:	2 064
25.	Tárgyévi hiány:	453	Tárgyévi többlet:	-

2.1. melléklet a .../2014. (...) önkormányzati rendelethez

**II. Felhalmozási célú bevételek és kiadások mérlege
(Önkormányzati szinten)**

Ezer forintban !

Sor- szám	Bevételek		Kiadások	
	Megnevezés	2014. évi előirányzat	Megnevezés	2014. évi előirányzat
1	2	3	4	5
1.	Felhalmozási célú támogatások államháztartáson belülről	400	Beruházások	2 603
2.	1.-ből EU-s támogatás		1.-ből EU-s forrásból megvalósuló beruházás	
3.	Ingatlan értékesítés	5 000	Felújítások	16 225
4.	Felhalmozási célú átvett pénzeszközök átvétele	11 875	3.-ből EU-s forrásból megvalósuló felújítás	
5.	4.-ből EU-s támogatás (közvetlen)		Egyéb felhalmozási kiadások	6 699
6.	Egyéb felhalmozási célú bevételek			
7.				
8.				
9.				
10.				
11.			Tartalékok	
12.	Költségvetési bevételek összesen: (1.+3.+4.+6.+...+11.)	17 275	Költségvetési kiadások összesen: (1.+3.+5.+...+11.)	25 527
13.	<i>Hiány belső finanszírozás bevételei (14+...+18)</i>		Értékpapír vásárlása, visszavásárlása	
14.	Költségvetési maradvány igénybevétele		Hitelek törlesztése	
15.	Vállalkozási maradvány igénybevétele		Rövid lejáratú hitelek törlesztése	
16.	Betét visszavonásából származó bevétel		Hosszú lejáratú hitelek törlesztése	
17.	Értékpapír értékesítése		Kölcsön törlesztése	
18.	Egyéb belső finanszírozási bevételek		Befektetési célú belföldi, külföldi értékpapírok vásárlása	
19.	<i>Hiány külső finanszírozásának bevételei (20+...+24)</i>	8 705	Betét elhelyezése	
20.	Hosszú lejáratú hitelek, kölcsönök felvétele		Pénzügyi lízing kiadásai	
21.	Likviditási célú hitelek, kölcsönök felvétele			
22.	Rövid lejáratú hitelek, kölcsönök felvétele	8 705		
23.	Értékpapírok kibocsátása			
24.	Egyéb külső finanszírozási bevételek			
25.	Felhalmozási célú finanszírozási bevételek összesen (13.+19.)	8 705	Felhalmozási célú finanszírozási kiadások összesen (13.+...+24.)	
26.	BEVÉTEL ÖSSZESEN (12+25)	25 980	KIADÁSOK ÖSSZESEN (12+25)	25 527
27.	Költségvetési hiány:	8 252	Költségvetési többlet:	-
28.	Tárgyévi hiány:	8 252	Tárgyévi többlet:	-

2.2. melléklet a .../2014. (...) önkormányzati rendelethez

Beruházási (felhalmozási) kiadások előirányzata beruházásonként

Ezer forintban !

Beruházás megnevezése	Teljes költség	Kivitelezés kezdési és befejezési éve	Felhasználás 2013. XII.31-ig	2014. évi előirányzat	2014. év utáni szükséglet
1	2	3	4	5	6=(2-4-5)
Nap-elem park tervezése	2 477	2014		2 477	
Körfürész	126	2014		126	
ÖSSZESEN:	2 603			2 603	

Felújítási kiadások előirányzata felújításonként

Ezer forintban !

Felújítás megnevezése	Teljes költség	Kivitelezés kezdési és befejezési éve	Felhasználás 2013. XII.31-ig	2014. évi előirányzat	2014. év utáni szükséglet (6=2 - 4 - 5)
1	2	3	4	5	6
Fő u. rekreációs központ létrehozása terv	450	2014		450	
Malom utca utburkolat	4 248	2014		4 248	
Sporttelep utburkolat	3 268	2014		3 268	
Rámpa kialakítása Általános Iskola	2 845	2014		2 845	
Művelődési ház felújítása	4 633	2014		4 633	
Szennyvíztisztító felújítás	781	2014		781	
ÖSSZESEN:	16 225			16 225	

Megnevezés	Önkormányzat	01
Feladat megnevezése	Összes bevétel, kiadás	1

Ezer forintban !

Száma	Előirányzat-csoport, kiemelt előirányzat megnevezése	Előirányzat
1	2	3
Bevételek		
1.	Önkormányzat működési támogatásai (1.1.+...+1.6.)	111 256
1.1.	Helyi önkormányzatok működésének általános támogatása	52 783
1.2.	Önkormányzatok egyes köznevelési feladatainak támogatása	35 068
1.3.	Önkormányzatok szociális és gyermekjóléti feladatainak támogatása	16 828
1.4.	Önkormányzatok kulturális feladatainak támogatása	1 056
1.5.	Működési célú központosított előirányzatok	623
1.6.	Helyi önkormányzatok kiegészítő támogatásai	4 898
2.	Működési célú támogatások államháztartáson belülről (2.1.+...+2.5.)	8 936
2.1.	Elvonások és befizetések bevételei	
2.2.	Működési célú garancia- és kezességvállalásból megtérülések	
2.3.	Működési célú visszatérítendő támogatások, kölcsönök visszatérülése	
2.4.	Működési célú visszatérítendő támogatások, kölcsönök igénybevétele	
2.5.	Egyéb működési célú támogatások bevételei	8 936
2.6.	2.5.-ből EU-s támogatás	
3.	Felhalmozási célú támogatások államháztartáson belülről (3.1.+...+3.5.)	400
3.1.	Felhalmozási célú önkormányzati támogatások	
3.2.	Felhalmozási célú garancia- és kezességvállalásból megtérülések	
3.3.	Felhalmozási célú visszatérítendő támogatások, kölcsönök visszatérülése	
3.4.	Felhalmozási célú visszatérítendő támogatások, kölcsönök igénybevétele	
3.5.	Egyéb felhalmozási célú támogatások bevételei	400
3.6.	3.5.-ből EU-s támogatás	
4.	Közhatalmi bevételek (4.1.+4.2.+4.3.+4.4.)	22 663
4.1.	Helyi adók (4.1.1.+4.1.2.)	19 070
4.1.1.	- Vagyon típusú adók	
4.1.2.	- Termékek és szolgáltatások adói	19 070
4.2.	Gépjárműadó	3 440
4.3.	Egyéb áruhasználati és szolgáltatási adók	
4.4.	Egyéb közhatalmi bevételek	153
5.	Működési bevételek (5.1.+...+ 5.10.)	11 970
5.1.	Készletértékesítés ellenértéke	
5.2.	Szolgáltatások ellenértéke	557
5.3.	Közvetített szolgáltatások értéke	
5.4.	Tulajdonosi bevételek	
5.5.	Ellátási díjak	4 327
5.6.	Kiszámlázott általános forgalmi adó	6 936
5.7.	Általános forgalmi adó visszatérítése	
5.8.	Kamatbevételek	
5.9.	Egyéb pénzügyi műveletek bevételei	
5.10.	Egyéb működési bevételek	150
6.	Felhalmozási bevételek (6.1.+...+6.5.)	5 000
6.1.	Immateriális javak értékesítése	
6.2.	Ingatlanok értékesítése	5 000
6.3.	Egyéb tárgyi eszközök értékesítése	
6.4.	Részeselek értékesítése	
6.5.	Részeselek megszűnéséhez kapcsolódó bevételek	
7.	Működési célú átvett pénzeszközök (7.1. + ... + 7.3.)	432
7.1.	Működési célú garancia- és kezességvállalásból megtérülések AH-n kívülről	
7.2.	Működési célú visszatérítendő támogatások, kölcsönök visszatér. AH-n kívülről	
7.3.	Egyéb működési célú átvett pénzeszköz	432
7.4.	7.3.-ból EU-s támogatás (közvetlen)	
8.	Felhalmozási célú átvett pénzeszközök (8.1.+8.2.+8.3.)	11 875
8.1.	Felhalmozási célú garancia- és kezességvállalásból megtérülések AH-n kívülről	
8.2.	Felhalmozási célú visszatérítendő támogatások, kölcsönök visszatér. AH-n kívülről	
8.3.	Egyéb felhalmozási célú átvett pénzeszköz	11 875
8.4.	8.3.-ból EU-s támogatás (közvetlen)	
9.	KÖLTSÉGVETÉSI BEVÉTELEK ÖSSZESEN: (1+...+8)	172 532
10.	Hitel-, kölcsönfelvétel államháztartáson kívülről (10.1.+10.3.)	8 705
10.1.	Hosszú lejáratú hitelek, kölcsönök felvétele	
10.2.	Likviditási célú hitelek, kölcsönök felvétele pénzügyi vállalkozástól	
10.3.	Rövid lejáratú hitelek, kölcsönök felvétele	8 705
11.	Belföldi értékpapírok bevételei (11.1. +...+ 11.4.)	
11.1.	Forgatási célú belföldi értékpapírok beváltása, értékesítése	
11.2.	Forgatási célú belföldi értékpapírok kibocsátása	
11.3.	Befektetési célú belföldi értékpapírok beváltása, értékesítése	
11.4.	Befektetési célú belföldi értékpapírok kibocsátása	
12.	Maradvány igénybevétele (12.1. + 12.2.)	637
12.1.	Előző év költségvetési maradványának igénybevétele	637
12.2.	Előző év vállalkozási maradványának igénybevétele	
13.	Belföldi finanszírozás bevételei (13.1. + ... + 13.3.)	

Megnevezés	Önkormányzat	01
Feladat megnevezése	Összes bevétel, kiadás	1

Ezer forintban !

Száma	Előirányzat-csoport, kiemelt előirányzat megnevezése	Előirányzat
1	2	3
13.1.	Államháztartáson belüli megelőlegezések	
13.2.	Államháztartáson belüli megelőlegezések törlesztése	
13.3.	Betétek megszüntetése	
14.	Külföldi finanszírozás bevételei (14.1.+...14.4.)	
14.1.	Forgatási célú külföldi értékpapírok beváltása, értékesítése	
14.2.	Befektetési célú külföldi értékpapírok beváltása, értékesítése	
14.3.	Külföldi értékpapírok kibocsátása	
14.4.	Külföldi hitelek, kölcsönök felvétele	
15.	Adóssághoz nem kapcsolódó származékos ügyletek bevételei	
16.	FINANSZÍROZÁSI BEVÉTELEK ÖSSZESEN: (10. + ... +15.)	9 342
17.	BEVÉTELEK ÖSSZESEN: (9+16)	181 874

Megnevezés	Önkormányzat	01
Feladat megnevezése	Összes bevétel, kiadás	1

Ezer forintban !

Száma	Előirányzat-csoport, kiemelt előirányzat megnevezése	Előirányzat
1	2	3

Kiadások		
1.	Működési költségvetés kiadásai (1.1+...+1.5.)	152 119
1.1.	Személyi juttatások	18 776
1.2.	Munkaadókat terhelő járulékok és szociális hozzájárulási adó	4 489
1.3.	Dologi kiadások	36 207
1.4.	Ellátottak pénzbeli juttatásai	5 769
1.5.	Egyéb működési célú kiadások	86 878
1.6.	- az 1.5-ből: - Elvonások és befizetések	1 772
1.7.	- Garancia- és kezességvállalásból kifizetés ÁH-n belülre	
1.8.	- Visszatérítendő támogatások, kölcsönök nyújtása ÁH-n belülre	
1.9.	- Visszatérítendő támogatások, kölcsönök törlesztése ÁH-n belülre	
1.10.	- Egyéb működési célú támogatások ÁH-n belülre	83 806
1.11.	- Garancia és kezességvállalásból kifizetés ÁH-n kívülre	
1.12.	- Visszatérítendő támogatások, kölcsönök nyújtása ÁH-n kívülre	
1.13.	- Arkiegészítések, ártámogatások	
1.14.	- Kamattámogatások	
1.15.	- Egyéb működési célú támogatások államháztartáson kívülre	1 300
2.	Felhalmozási költségvetés kiadásai (2.1.+2.3.+2.5.)	25 527
2.1.	Beruházások	2 603
2.2.	2.1.-ből EU-s forrásból megvalósuló beruházás	
2.3.	Felújítások	16 225
2.4.	2.3.-ből EU-s forrásból megvalósuló felújítás	
2.5.	Egyéb felhalmozási kiadások	6 699
2.6.	2.5.-ből - Garancia- és kezességvállalásból kifizetés ÁH-n belülre	
2.7.	- Visszatérítendő támogatások, kölcsönök nyújtása ÁH-n belülre	
2.8.	- Visszatérítendő támogatások, kölcsönök törlesztése ÁH-n belülre	
2.9.	- Egyéb felhalmozási célú támogatások ÁH-n belülre	
2.10.	- Garancia- és kezességvállalásból kifizetés ÁH-n kívülre	
2.11.	- Visszatérítendő támogatások, kölcsönök nyújtása ÁH-n kívülre	
2.12.	- Lakástámogatás	300
2.13.	- Egyéb felhalmozási célú támogatások államháztartáson kívülre	6 399
3.	Tartalékok (3.1.+3.2.)	1 074
3.1.	Általános tartalék	1 074
3.2.	Céltartalék	
4.	KÖLTSÉGVETÉSI KIADÁSOK ÖSSZESEN (1+2+3)	178 720
5.	Hitel-, kölcsöntörlesztés államháztartáson kívülre (5.1. + ... + 5.3.)	3 154
5.1.	Hosszú lejáratú hitelek, kölcsönök törlesztése	
5.2.	Likviditási célú hitelek, kölcsönök törlesztése pénzügyi vállalkozásnak	3 154
5.3.	Rövid lejáratú hitelek, kölcsönök törlesztése	
6.	Belföldi értékpapírok kiadásai (6.1. + ... + 6.4.)	
6.1.	Forgatási célú belföldi értékpapírok vásárlása	
6.2.	Forgatási célú belföldi értékpapírok beváltása	
6.3.	Befektetési célú belföldi értékpapírok vásárlása	
6.4.	Befektetési célú belföldi értékpapírok beváltása	
7.	Belföldi finanszírozás kiadásai (7.1. + ... + 7.4.)	
7.1.	Államháztartáson belüli megelőlegezések folyósítása	
7.2.	Államháztartáson belüli megelőlegezések visszafizetése	
7.3.	Pénzeszközök betétként elhelyezése	
7.4.	Pénzügyi lízing kiadásai	
8.	Külföldi finanszírozás kiadásai (6.1. + ... + 6.4.)	
8.1.	Forgatási célú külföldi értékpapírok vásárlása	
8.2.	Befektetési célú külföldi értékpapírok beváltása	
8.3.	Külföldi értékpapírok beváltása	
8.4.	Külföldi hitelek, kölcsönök törlesztése	
9.	FINANSZÍROZÁSI KIADÁSOK ÖSSZESEN: (5.+...+8.)	3 154
10.	KIADÁSOK ÖSSZESEN: (4+9)	181 874

Éves engedélyezett létszám előirányzat (fő)	4
Közfoglalkoztatottak létszáma (fő)	3

Költségvetési szerv	Költségvetési szerv I.	03
Feladat megnevezése	Nemesszalóki Közös Önkormányzati Hivatal	01

Ezer forintban !

Száma	Előirányzat-csoport, kiemelt előirányzat megnevezése	Előirányzat
1	2	3
Bevételek		
1.	Működési bevételek (1.1.+...+1.10.)	
1.1.	Készletértékesítés ellenértéke	
1.2.	Szolgáltatások ellenértéke	
1.3.	Közvetített szolgáltatások értéke	
1.4.	Tulajdonosi bevételek	
1.5.	Ellátási díjak	
1.6.	Kiszámlázott általános forgalmi adó	
1.7.	Általános forgalmi adó visszatérítése	
1.8.	Kamatbevételek	
1.9.	Egyéb pénzügyi műveletek bevételei	
1.10.	Egyéb működési bevételek	
2.	Működési célú támogatások államháztartáson belülről (2.1.+...+2.3.)	2 653
2.1.	Elvonások és befizetések bevételei	
2.2.	Visszatérítendő támogatások, kölcsönök visszatérülése ÁH-n belülről	
2.3.	Egyéb működési célú támogatások bevételei államháztartáson belülről	2 653
2.4.	- ebből EU támogatás	
3.	Közhatalmi bevételek	
4.	Felhalmozási célú támogatások államháztartáson belülről (4.1.+4.2.)	
4.1.	Visszatérítendő támogatások, kölcsönök visszatérülése ÁH-n belülről	
4.2.	Egyéb felhalmozási célú támogatások bevételei államháztartáson belülről	
4.3.	- ebből EU-s támogatás	
5.	Felhalmozási bevételek (5.1.+...+5.3.)	
5.1.	Immateriális javak értékesítése	
5.2.	Ingatlanok értékesítése	
5.3.	Egyéb tárgyi eszközök értékesítése	
6.	Működési célú átvett pénzeszközök	
7.	Felhalmozási célú átvett pénzeszközök	
8.	Költségvetési bevételek összesen (1.+...+7.)	2 653
9.	Finanszírozási bevételek (9.1.+...+9.3.)	37 495
9.1.	Költségvetési maradvány igénybevétele	
9.2.	Vállalkozási maradvány igénybevétele	
9.3.	Irányító szervi (önkormányzati) támogatás (intézményfinanszírozás)	37 495
10.	BEVÉTELEK ÖSSZESEN: (8.+9.)	40 148

Kiadások		
1.	Működési költségvetés kiadásai (1.1.+...+1.5.)	40 148
1.1.	Személyi juttatások	28 743
1.2.	Munkaadókat terhelő járulékok és szociális hozzájárulási adó	7 807
1.3.	Dologi kiadások	3 598
1.4.	Ellátottak pénzbeli juttatásai	
1.5.	Egyéb működési célú kiadások	
2.	Felhalmozási költségvetés kiadásai (2.1.+...+2.3.)	
2.1.	Beruházások	
2.2.	Felújítások	
2.3.	Egyéb fejlesztési célú kiadások	
2.4.	- ebből EU-s forrásból tám. megvalósuló programok, projektek kiadásai	
3.	KIADÁSOK ÖSSZESEN: (1.+2.)	40 148

Éves engedélyezett létszám előirányzat (fő)	9
Közfoglalkoztatottak létszáma (fő)	

**Az önkormányzat által adott közvetett támogatások
(kedvezmények)**

Ezer forintban !

Sor- szám	Bevételi jogcím	Kedvezmény nélkül elérhető bevétel	Kedvezmények összege
1	2	3	4
1.	Ellátottak térítési díjának méltányosságból történő elengedése		
2.	Ellátottak kártérítésének méltányosságból történő elengedése		
3.	Lakosság részére lakásépítéshez nyújtott kölcsön elengedése		
4.	Lakosság részére lakásfelújításhoz nyújtott kölcsön elengedése		
5.	Helyi adóból biztosított kedvezmény, mentesség összesen	18 296	43
6.	-ebből: Építményadó		
7.	Telekadó		
9.	Magánszemélyek kommunális adója		
10.	Idegenforgalmi adó tartózkodás után		
11.	Idegenforgalmi adó épület után		
12.	Iparüzési adó állandó jelleggel végzett iparüzési tevékenység után	18 296	43
13.	Gépjárműadóból biztosított kedvezmény, mentesség	3 471	31
14.	Helyiségek hasznosítása utáni kedvezmény, mentesség		
15.	Eszközök hasznosítása utáni kedvezmény, mentesség		
16.	Egyéb kedvezmény		
17.	Egyéb kölcsön elengedése		
18.			
19.			
20.			
21.			
22.			
23.			
24.			
25.			
26.			
27.	Összesen:	21 767	74

K I M U T A T Á S
a 2014. évben céljelleggel juttatott támogatásokról

Ezer forintban !

Sor- szám	Támogatott szervezet neve	Támogatás célja	Támogatás összge
1.	Rendőrség támogatása	működési támogatás	111
2.	TÖOSZ	tagdíj	19
3.	LEADER	tagdíj	20
4.	Kistérség	működési támogatás	554
5.	Katasztrófa védelem támogatása	működési támogatás	20
6.	Egyházak	működési támogatás	300
7.	Óvoda támogatás	működési támogatás	235
8.	Sportkör	működési támogatás	1 000
9.	Mihályháza Önkormányzat	működési támogatás	3 025
10.	Külsővat Önkormányzat	működési támogatás	2 841
11.	Köznevelési Intézményfenntartó társulás	működési támogatás	39 486
12.			
13.			
14.			
15.			
16.			
17.			
18.			
19.			
20.			
21.			
22.			
23.			
24.			
25.			
26.			
27.			
28.			
29.			
30.			
31.			
32.			
33.			
Összesen:			47 611

Nem kötelező!

**Nemesszalók Község Önkormányzata Képviselő-testületnek
6/2014.(IX.15.) önkormányzati rendelete
Nemesszalók Község Önkormányzata 2014. évi költségvetéséről szóló
2/2014.(II.20.) önkormányzati rendelet módosításáról**

Elfogadva: A Képviselő-testület 2014. augusztus 28-i ülésén.

Kihirdetve: 2014. szeptember 15-én.



dr. Szabadics Zsuzsanna
jegyző

**Nemesszalók Község Önkormányzata Képviselő-testületének
6/2014. (IX.15.) önkormányzati rendelete
Nemesszalók Község Önkormányzata 2014. évi költségvetéséről szóló
2/2014. (II.20.) önkormányzati rendelet
módosításáról**

Nemesszalók Község Önkormányzatának Képviselő-testülete az Alaptörvény 32. cikk (2) bekezdésében meghatározott eredeti jogalkotói hatáskörében, az Alaptörvény 32. cikk (1) bekezdés f) pontjában meghatározott feladatkörében eljárva a következőket rendeli el:

1. § Nemesszalók Község Önkormányzat Képviselő-testületének az önkormányzat 2014. évi költségvetéséről szóló 2/2014.(II.20.) önkormányzati rendelete (a továbbiakban: rendelet) 2. § (1) bekezdése helyébe a következő rendelkezés lép:

„ 2. § (1) A képviselő-testület az önkormányzat 2014. évi költségvetését
a) 184 527 ezer forint költségvetési bevétellel,
b) 184 527 ezer forint költségvetési kiadással,
állapítja meg.”

2. § A rendelet 1-6. mellékletei és 1-3. tájékoztató táblák helyébe jelen rendelet 1-6 mellékletei és 1-3. tájékoztató táblák lépnek.

3. § E rendelet a kihirdetését követő napon lép hatályba.

Varga Jenő
polgármester



dr. Szabadi Cs Zsuzsanna
jegyző

Nemesszalók Önkormányzat
2014. ÉVI KÖLTSÉGVETÉSÉNEK ÖSSZEVONT MÉRLEGE

B E V É T E L E K

1. sz. táblázat

Ezer forintban

Sor- szám	Bevételi jogcím	2014. évi előirányzat
1	2	3
1.	Önkormányzat működési támogatásai (1.1.+...+1.6.)	111 256
1.1.	Helyi önkormányzatok működésének általános támogatása	52 783
1.2.	Önkormányzatok egyes köznevelési feladatainak támogatása	35 068
1.3.	Önkormányzatok szociális és gyermekjóléti feladatainak támogatása	16 828
1.4.	Önkormányzatok kulturális feladatainak támogatása	1 056
1.5.	Működési célú központosított előirányzatok	623
1.6.	Helyi önkormányzatok kiegészítő támogatásai	4 898
2.	Működési célú támogatások államháztartáson belülről (2.1.+...+2.5.)	11 589
2.1.	Elvonások és befizetések bevételei	
2.2.	Működési célú garancia- és kezességvállalásból megtérülések	
2.3.	Működési célú visszatérítendő támogatások, kölcsönök visszatérülése	
2.4.	Működési célú visszatérítendő támogatások, kölcsönök igénybevétele	
2.5.	Egyéb működési célú támogatások bevételei	11 589
2.6.	2.5.-ből EU-s támogatás	
3.	Felhalmozási célú támogatások államháztartáson belülről (3.1.+...+3.5.)	400
3.1.	Felhalmozási célú önkormányzati támogatások	
3.2.	Felhalmozási célú garancia- és kezességvállalásból megtérülések	
3.3.	Felhalmozási célú visszatérítendő támogatások, kölcsönök visszatérülése	
3.4.	Felhalmozási célú visszatérítendő támogatások, kölcsönök igénybevétele	
3.5.	Egyéb felhalmozási célú támogatások bevételei	400
3.6.	3.5.-ből EU-s támogatás	
4.	Közhatalmi bevételek (4.1.+4.2.+4.3.+4.4.)	22 663
4.1.	Helyi adók (4.1.1.+4.1.2.)	19 070
4.1.1.	- Vagyoni típusú adók	
4.1.2.	- Termékek és szolgáltatások adói	19 070
4.2.	Gépjárműadó	3 440
4.3.	Egyéb áruhasználati és szolgáltatási adók	
4.4.	Egyéb közhatalmi bevételek	153
5.	Működési bevételek (5.1.+...+ 5.10.)	11 970
5.1.	Készletértékesítés ellenértéke	
5.2.	Szolgáltatások ellenértéke	557
5.3.	Közvetített szolgáltatások értéke	
5.4.	Tulajdonosi bevételek	4 327
5.5.	Ellátási díjak	6 936
5.6.	Kiszámlázott általános forgalmi adó	
5.7.	Általános forgalmi adó visszatérítése	
5.8.	Kamatbevételek	
5.9.	Egyéb pénzügyi műveletek bevételei	
5.10.	Egyéb működési bevételek	150
6.	Felhalmozási bevételek (6.1.+...+6.5.)	5 000
6.1.	Immateriális javak értékesítése	
6.2.	Ingatlanok értékesítése	5 000
6.3.	Egyéb tárgyi eszközök értékesítése	
6.4.	Részeselek értékesítése	
6.5.	Részeselek megszűnéséhez kapcsolódó bevételek	
7.	Működési célú átvett pénzeszközök (7.1. + ... + 7.3.)	432
7.1.	Működési célú garancia- és kezességvállalásból megtérülések AH-n kívülről	
7.2.	Működési célú visszatérítendő támogatások, kölcsönök visszatér. AH-n kívülről	
7.3.	Egyéb működési célú átvett pénzeszköz	432
7.4.	7.3.-ból EU-s támogatás (közvetlen)	
8.	Felhalmozási célú átvett pénzeszközök (8.1.+8.2.+8.3.)	11 875
8.1.	Felhalmozási célú garancia- és kezességvállalásból megtérülések AH-n kívülről	
8.2.	Felhalmozási célú visszatérítendő támogatások, kölcsönök visszatér. AH-n kívülről	
8.3.	Egyéb felhalmozási célú átvett pénzeszköz	11 875
8.4.	8.3.-ból EU-s támogatás (közvetlen)	
9.	KÖLTSÉGVETÉSI BEVÉTELEK ÖSSZESEN: (1+...+8)	175 185
10.	Hitel-, kölcsönfelvétel államháztartáson kívülről (10.1.+10.3.)	8 705
10.1.	Hosszú lejáratú hitelek, kölcsönök felvétele	
10.2.	Likviditási célú hitelek, kölcsönök felvétele pénzügyi vállalkozástól	
10.3.	Rövid lejáratú hitelek, kölcsönök felvétele	8 705
11.	Belföldi értékpapírok bevételei (11.1. +...+ 11.4.)	
11.1.	Forgatási célú belföldi értékpapírok beváltása, értékesítése	
11.2.	Forgatási célú belföldi értékpapírok kibocsátása	
11.3.	Befektetési célú belföldi értékpapírok beváltása, értékesítése	
11.4.	Befektetési célú belföldi értékpapírok kibocsátása	
12.	Maradvány igénybevétele (12.1. + 12.2.)	637
12.1.	Előző év költségvetési maradványának igénybevétele	637
12.2.	Előző év vállalkozási maradványának igénybevétele	
13.	Belföldi finanszírozás bevételei (13.1. + ... + 13.3.)	
13.1.	Államháztartáson belüli megelőlegezések	
13.2.	Államháztartáson belüli megelőlegezések törlesztése	
13.3.	Betétek megszüntetése	
14.	Külföldi finanszírozás bevételei (14.1.+...14.4.)	

Nemesszalók Önkormányzat
2014. ÉVI KÖLTSÉGVETÉSÉNEK ÖSSZEVONT MÉRLEGE

14.1.	Forgatási célú külföldi értékpapírok beváltása, értékesítése	
14.2.	Befektetési célú külföldi értékpapírok beváltása, értékesítése	
14.3.	Külföldi értékpapírok kibocsátása	
14.4.	Külföldi hitelek, kölcsönök felvétele	
15.	Adóssághoz nem kapcsolódó származékos ügyletek bevételei	
16.	FINANSZÍROZÁSI BEVÉTELEK ÖSSZESEN: (10. + ... +15.)	9 342
17.	KÖLTSÉGVETÉSI ÉS FINANSZÍROZÁSI BEVÉTELEK ÖSSZESEN: (9+16)	184 527

Nemesszalók Önkormányzat
2014. ÉVI KÖLTSÉGVETÉSÉNEK ÖSSZEVONT MÉRLEGE

KIADÁSOK

2. sz. táblázat

Ezer forintban

Sor-szám	Kiadási jogcímek	2014. évi előirányzat
1	2	3
1.	Működési költségvetés kiadásai (1.1+...+1.5.)	154 772
1.1.	Személyi juttatások	47 519
1.2.	Munkaadókat terhelő járulékok és szociális hozzájárulási adó	12 296
1.3.	Dologi kiadások	39 805
1.4.	Ellátottak pénzbeli juttatásai	5 769
1.5.	Egyéb működési célú kiadások	49 383
1.6.	- az 1.5-ből: - Elvonások és befizetések	1 772
1.7.	- Garancia- és kezességvállalásból kifizetés ÁH-n belülre	
1.8.	-Visszatérítendő támogatások, kölcsönök nyújtása ÁH-n belülre	
1.9.	- Visszatérítendő támogatások, kölcsönök törlesztése ÁH-n belülre	
1.10.	- Egyéb működési célú támogatások ÁH-n belülre	46 311
1.11.	- Garancia és kezességvállalásból kifizetés ÁH-n kívülre	
1.12.	- Visszatérítendő támogatások, kölcsönök nyújtása ÁH-n kívülre	
1.13.	- Árkiegészítések, ártámogatások	
1.14.	- Kamattámogatások	
1.15.	- Egyéb működési célú támogatások államháztartáson kívülre	1 300
2.	Felhalmozási költségvetés kiadásai (2.1.+2.3.+2.5.)	25 527
2.1.	Beruházások	2 603
2.2.	2.1.-ből EU-s forrásból megvalósuló beruházás	
2.3.	Felújítások	16 225
2.4.	2.3.-ból EU-s forrásból megvalósuló felújítás	
2.5.	Egyéb felhalmozási kiadások	6 699
2.6.	2.5.-ből - Garancia- és kezességvállalásból kifizetés ÁH-n belülre	
2.7.	- Visszatérítendő támogatások, kölcsönök nyújtása ÁH-n belülre	
2.8.	- Visszatérítendő támogatások, kölcsönök törlesztése ÁH-n belülre	
2.9.	- Egyéb felhalmozási célú támogatások ÁH-n belülre	
2.10.	- Garancia- és kezességvállalásból kifizetés ÁH-n kívülre	
2.11.	- Visszatérítendő támogatások, kölcsönök nyújtása ÁH-n kívülre	
2.12.	- Lakástámogatás	300
2.13.	- Egyéb felhalmozási célú támogatások államháztartáson kívülre	6 399
3.	Tartalékok (3.1.+3.2.)	1 074
3.1.	Általános tartalék	1 074
3.2.	Céltartalék	
4.	KÖLTSÉGVETÉSI KIADÁSOK ÖSSZESEN (1+2+3)	181 373
5.	Hitel-, kölcsöntörlesztés államháztartáson kívülre (5.1. + ... + 5.3.)	3 154
5.1.	Hosszú lejáratú hitelek, kölcsönök törlesztése	
5.2.	Likviditási célú hitelek, kölcsönök törlesztése pénzügyi vállalkozásnak	3 154
5.3.	Rövid lejáratú hitelek, kölcsönök törlesztése	
6.	Belföldi értékpapírok kiadásai (6.1. + ... + 6.4.)	
6.1.	Forgatási célú belföldi értékpapírok vásárlása	
6.2.	Forgatási célú belföldi értékpapírok beváltása	
6.3.	Befektetési célú belföldi értékpapírok vásárlása	
6.4.	Befektetési célú belföldi értékpapírok beváltása	
7.	Belföldi finanszírozás kiadásai (7.1. + ... + 7.4.)	
7.1.	Államháztartáson belüli megelőlegezések folyósítása	
7.2.	Államháztartáson belüli megelőlegezések visszafizetése	
7.3.	Pénzeszközök betétként elhelyezése	
7.4.	Pénzügyi lízing kiadásai	
8.	Külföldi finanszírozás kiadásai (6.1. + ... + 6.4.)	
8.1.	Forgatási célú külföldi értékpapírok vásárlása	
8.2.	Befektetési célú külföldi értékpapírok beváltása	
8.3.	Külföldi értékpapírok beváltása	
8.4.	Külföldi hitelek, kölcsönök törlesztése	
9.	FINANSZÍROZÁSI KIADÁSOK ÖSSZESEN: (5.+...+8.)	3 154
10.	KIADÁSOK ÖSSZESEN: (4+9)	184 527

KÖLTSÉGVETÉSI, FINANSZÍROZÁSI BEVÉTELEK ÉS KIADÁSOK EGYENLEGE

3. sz. táblázat

Ezer forintban

1	Költségvetési hiány, többlet (költségvetési bevételek 9. sor - költségvetési kiadások 4. sor) (+/-)	-6 188
2.	Finanszírozási bevételek, kiadások egyenlege (finanszírozási bevételek 16. sor - finanszírozási kiadások 9. sor) (+/-)	6 188

Nemesszalók Önkormányzat
2014. ÉVI KÖLTSÉGVETÉS
KÖTELEZŐ FELADATAINAK MÉRLEGE

B E V É T E L E K

1. sz. táblázat

Ezer forintban

Sor-szám	Bevételi jogcím	2014. évi előirányzat
1	2	3
1.	Önkormányzat működési támogatásai (1.1.+...+1.6.)	111 256
1.1.	Helyi önkormányzatok működésének általános támogatása	52 783
1.2.	Önkormányzatok egyes köznevelési feladatainak támogatása	35 068
1.3.	Önkormányzatok szociális és gyermekjóléti feladatainak támogatása	16 828
1.4.	Önkormányzatok kulturális feladatainak támogatása	1 056
1.5.	Működési célú központosított előirányzatok	623
1.6.	Helyi önkormányzatok kiegészítő támogatásai	4 898
2.	Működési célú támogatások államháztartáson belülről (2.1.+...+2.5.)	11 589
2.1.	Elvonások és befizetések bevételei	
2.2.	Működési célú garancia- és kezességvállalásból megtérülések	
2.3.	Működési célú visszatérítendő támogatások, kölcsönök visszatérülése	
2.4.	Működési célú visszatérítendő támogatások, kölcsönök igénybevétele	
2.5.	Egyéb működési célú támogatások bevételei	11 589
2.6.	2.5.-ből EU-s támogatás	
3.	Felhalmozási célú támogatások államháztartáson belülről (3.1.+...+3.5.)	400
3.1.	Felhalmozási célú önkormányzati támogatások	
3.2.	Felhalmozási célú garancia- és kezességvállalásból megtérülések	
3.3.	Felhalmozási célú visszatérítendő támogatások, kölcsönök visszatérülése	
3.4.	Felhalmozási célú visszatérítendő támogatások, kölcsönök igénybevétele	
3.5.	Egyéb felhalmozási célú támogatások bevételei	400
3.6.	3.5.-ből EU-s támogatás	
4.	Közhatalmi bevételek (4.1.+4.2.+4.3.+4.4.)	22 663
4.1.	Helyi adók (4.1.1.+4.1.2.)	19 070
4.1.1.	- Vagyoni típusú adók	
4.1.2.	- Termékek és szolgáltatások adói	19 070
4.2.	Gépjárműadó	3 440
4.3.	Egyéb áruhasználati és szolgáltatási adók	
4.4.	Egyéb közhatalmi bevételek	153
5.	Működési bevételek (5.1.+...+ 5.10.)	11 500
5.1.	Készletértékesítés ellenértéke	
5.2.	Szolgáltatások ellenértéke	557
5.3.	Közvetített szolgáltatások értéke	
5.4.	Tulajdonosi bevételek	3 857
5.5.	Ellátási díjak	6 936
5.6.	Kiszámlázott általános forgalmi adó	
5.7.	Általános forgalmi adó visszatérítése	
5.8.	Kamatbevételek	
5.9.	Egyéb pénzügyi műveletek bevételei	
5.10.	Egyéb működési bevételek	150
6.	Felhalmozási bevételek (6.1.+...+6.5.)	5 000
6.1.	Immateriális javak értékesítése	
6.2.	Ingatlanok értékesítése	5 000
6.3.	Egyéb tárgyi eszközök értékesítése	
6.4.	Részeselek értékesítése	
6.5.	Részeselek megszűnéséhez kapcsolódó bevételek	
7.	Működési célú átvett pénzeszközök (7.1. + ... + 7.3.)	432
7.1.	Működési célú garancia- és kezességvállalásból megtérülések AH-n kívülről	
7.2.	Működési célú visszatérítendő támogatások kölcsönök visszatér. AH-n kívülről	
7.3.	Egyéb működési célú átvett pénzeszköz	432
7.4.	7.3.-ból EU-s támogatás (közvetlen)	
8.	Felhalmozási célú átvett pénzeszközök (8.1.+8.2.+8.3.)	11 875
8.1.	Felhalmozási célú garancia- és kezességvállalásból megtérülések AH-n kívülről	
8.2.	Felhalmozási célú visszatérítendő támogatások, kölcsönök visszatér. AH-n kívülről	
8.3.	Egyéb felhalmozási célú átvett pénzeszköz	11 875
8.4.	8.3.-ból EU-s támogatás (közvetlen)	
9.	KÖLTSÉGVETÉSI BEVÉTELEK ÖSSZESEN: (1+...+8)	174 715
10.	Hitel-, kölcsönfelvétel államháztartáson kívülről (10.1.+10.3.)	8 705
10.1.	Hosszú lejáratú hitelek, kölcsönök felvétele	
10.2.	Likviditási célú hitelek, kölcsönök felvétele pénzügyi vállalkozástól	
10.3.	Rövid lejáratú hitelek, kölcsönök felvétele	8 705
11.	Belföldi értékpapírok bevételei (11.1. +...+ 11.4.)	
11.1.	Forgatási célú belföldi értékpapírok beváltása, értékesítése	
11.2.	Forgatási célú belföldi értékpapírok kibocsátása	
11.3.	Befektetési célú belföldi értékpapírok beváltása, értékesítése	
11.4.	Befektetési célú belföldi értékpapírok kibocsátása	
12.	Maradvány igénybevétele (12.1. + 12.2.)	637
12.1.	Előző év költségvetési maradványának igénybevétele	637
12.2.	Előző év vállalkozási maradványának igénybevétele	
13.	Belföldi finanszírozás bevételei (13.1. + ... + 13.3.)	
13.1.	Államháztartáson belüli megelőlegezések	
13.2.	Államháztartáson belüli megelőlegezések törlesztése	
13.3.	Betétek megszüntetése	
14.	Külföldi finanszírozás bevételei (14.1.+...14.4.)	

Nemesszalók Önkormányzat
2014. ÉVI KÖLTSÉGVETÉS
KÖTELEZŐ FELADATAINAK MÉRLEGE

14.1.	Forgatási célú külföldi értékpapírok beváltása, értékesítése	
14.2.	Befektetési célú külföldi értékpapírok beváltása, értékesítése	
14.3.	Külföldi értékpapírok kibocsátása	
14.4.	Külföldi hitelek, kölcsönök felvétele	
15.	Adóssághoz nem kapcsolódó származékos ügyletek bevételei	
16.	FINANSZÍROZÁSI BEVÉTELEK ÖSSZESEN: (10. + ... +15.)	9 342
17.	KÖLTSÉGVETÉSI ÉS FINANSZÍROZÁSI BEVÉTELEK ÖSSZESEN: (9+16)	184 057

Nemesszalók Önkormányzat
2014. ÉVI KÖLTSÉGVETÉS
KÖTELEZŐ FELADATAINAK MÉRLEGE

KIADÁSOK

2. sz. táblázat

Ezer forintban

Sor-szám	Kiadási jogcímek	2014. évi előirányzat
1	2	3
1.	Működési költségvetés kiadásai (1.1.+...+1.5.)	154 302
1.1.	Személyi juttatások	47 519
1.2.	Munkaadókat terhelő járulékok és szociális hozzájárulási adó	12 296
1.3.	Dologi kiadások	39 805
1.4.	Ellátottak pénzbeli juttatásai	5 769
1.5.	Egyéb működési célú kiadások	48 913
1.6.	- az 1.5-ből: - Elvonások és befizetések	1 772
1.7.	- Garancia- és kezességvállalásból kifizetés ÁH-n belülre	
1.8.	-Visszatérítendő támogatások, kölcsönök nyújtása ÁH-n belülre	
1.9.	- Visszatérítendő támogatások, kölcsönök törlesztése ÁH-n belülre	
1.10.	- Egyéb működési célú támogatások ÁH-n belülre	46 141
1.11.	- Garancia és kezességvállalásból kifizetés ÁH-n kívülre	
1.12.	- Visszatérítendő támogatások, kölcsönök nyújtása ÁH-n kívülre	
1.13.	- Árkiegészítések, ártámogatások	
1.14.	- Kamattámogatások	
1.15.	- Egyéb működési célú támogatások államháztartáson kívülre	1 000
2.	Felhalmozási költségvetés kiadásai (2.1.+2.3.+2.5.)	25 527
2.1.	Beruházások	2 603
2.2.	2.1.-ből EU-s forrásból megvalósuló beruházás	
2.3.	Felújítások	16 225
2.4.	2.3.-ból EU-s forrásból megvalósuló felújítás	
2.5.	Egyéb felhalmozási kiadások	6 699
2.6.	2.5.-ből - Garancia- és kezességvállalásból kifizetés ÁH-n belülre	
2.7.	- Visszatérítendő támogatások, kölcsönök nyújtása ÁH-n belülre	
2.8.	- Visszatérítendő támogatások, kölcsönök törlesztése ÁH-n belülre	
2.9.	- Egyéb felhalmozási célú támogatások ÁH-n belülre	
2.10.	- Garancia- és kezességvállalásból kifizetés ÁH-n kívülre	
2.11.	- Visszatérítendő támogatások, kölcsönök nyújtása ÁH-n kívülre	
2.12.	- Lakástámogatás	300
2.13.	- Egyéb felhalmozási célú támogatások államháztartáson kívülre	6 399
3.	Tartalékok (3.1.+3.2.)	1 074
3.1.	Általános tartalék	1 074
3.2.	Céltartalék	
4.	KÖLTSÉGVETÉSI KIADÁSOK ÖSSZESEN (1+2+3)	180 903
5.	Hitel-, kölcsöntörlesztés államháztartáson kívülre (5.1. + ... + 5.3.)	3 154
5.1.	Hosszú lejáratú hitelek, kölcsönök törlesztése	
5.2.	Likviditási célú hitelek, kölcsönök törlesztése pénzügyi vállalkozásnak	3 154
5.3.	Rövid lejáratú hitelek, kölcsönök törlesztése	
6.	Belföldi értékpapírok kiadásai (6.1. + ... + 6.4.)	
6.1.	Forgatási célú belföldi értékpapírok vásárlása	
6.2.	Forgatási célú belföldi értékpapírok beváltása	
6.3.	Befektetési célú belföldi értékpapírok vásárlása	
6.4.	Befektetési célú belföldi értékpapírok beváltása	
7.	Belföldi finanszírozás kiadásai (7.1. + ... + 7.4.)	
7.1.	Államháztartáson belüli megelőlegezések folyósítása	
7.2.	Államháztartáson belüli megelőlegezések visszafizetése	
7.3.	Pénzeszközök betétként elhelyezése	
7.4.	Pénzügyi lízing kiadásai	
8.	Külföldi finanszírozás kiadásai (6.1. + ... + 6.4.)	
8.1.	Forgatási célú külföldi értékpapírok vásárlása	
8.2.	Befektetési célú külföldi értékpapírok beváltása	
8.3.	Külföldi értékpapírok beváltása	
8.4.	Külföldi hitelek, kölcsönök törlesztése	
9.	FINANSZÍROZÁSI KIADÁSOK ÖSSZESEN: (5.+...+8.)	3 154
10.	KIADÁSOK ÖSSZESEN: (4+9)	184 057

KÖLTSÉGVETÉSI, FINANSZÍROZÁSI BEVÉTELEK ÉS KIADÁSOK EGYENLEGE

3. sz. táblázat

Ezer forintban

1	Költségvetési hiány, többlet (költségvetési bevételek 9. sor - költségvetési kiadások 4. sor) (+/-)	-6 188
2.	Finanszírozási bevételek, kiadások egyenlege (finanszírozási bevételek 16. sor - finanszírozási kiadások 9. sor) (+/-)	6 188

Nemesszalók Önkormányzat
2014. ÉVI KÖLTSÉGVETÉS
ÖNKÉNT VÁLLALT FELADATAINAK MÉRLEGE

B E V É T E L E K

1. sz. táblázat

Ezer forintban

Sor- szám	Bevételi jogcím	2014. évi előirányzat
1	2	3
1.	Önkormányzat működési támogatásai (1.1.+...+1.6.)	
1.1.	Helyi önkormányzatok működésének általános támogatása	
1.2.	Önkormányzatok egyes köznevelési feladatainak támogatása	
1.3.	Önkormányzatok szociális és gyermekjóléti feladatainak támogatása	
1.4.	Önkormányzatok kulturális feladatainak támogatása	
1.5.	Működési célú központosított előirányzatok	
1.6.	Helyi önkormányzatok kiegészítő támogatásai	
2.	Működési célú támogatások államháztartáson belülről (2.1.+...+2.5.)	
2.1.	Elvonások és befizetések bevételei	
2.2.	Működési célú garancia- és kezességvállalásból megtérülések	
2.3.	Működési célú visszatérítendő támogatások, kölcsönök visszatérülése	
2.4.	Működési célú visszatérítendő támogatások, kölcsönök igénybevétele	
2.5.	Egyéb működési célú támogatások bevételei	
2.6.	2.5.-ből EU-s támogatás	
3.	Felhalmozási célú támogatások államháztartáson belülről (3.1.+...+3.5.)	
3.1.	Felhalmozási célú önkormányzati támogatások	
3.2.	Felhalmozási célú garancia- és kezességvállalásból megtérülések	
3.3.	Felhalmozási célú visszatérítendő támogatások, kölcsönök visszatérülése	
3.4.	Felhalmozási célú visszatérítendő támogatások, kölcsönök igénybevétele	
3.5.	Egyéb felhalmozási célú támogatások bevételei	
3.6.	3.5.-ből EU-s támogatás	
4.	Közhatalmi bevételek (4.1.+4.2.+4.3.+4.4.)	
4.1.	Helyi adók (4.1.1.+4.1.2.)	
4.1.1.	- Vagyoni típusú adók	
4.1.2.	- Termékek és szolgáltatások adói	
4.2.	Gépjárműadó	
4.3.	Egyéb áruhasználati és szolgáltatási adók	
4.4.	Egyéb közhatalmi bevételek	
5.	Működési bevételek (5.1.+...+ 5.10.)	470
5.1.	Készletértékesítés ellenértéke	
5.2.	Szolgáltatások ellenértéke	
5.3.	Közvetített szolgáltatások értéke	
5.4.	Tulajdonosi bevételek	470
5.5.	Ellátási díjak	
5.6.	Kiszámlázott általános forgalmi adó	
5.7.	Általános forgalmi adó visszatérítése	
5.8.	Kamatbevételek	
5.9.	Egyéb pénzügyi műveletek bevételei	
5.10.	Egyéb működési bevételek	
6.	Felhalmozási bevételek (6.1.+...+6.5.)	
6.1.	Immateriális javak értékesítése	
6.2.	Ingatlanok értékesítése	
6.3.	Egyéb tárgyi eszközök értékesítése	
6.4.	Részeselek értékesítése	
6.5.	Részeselek megszűnéséhez kapcsolódó bevételek	
7.	Működési célú átvett pénzeszközök (7.1. + ... + 7.3.)	
7.1.	Működési célú garancia- és kezességvállalásból megtérülések AH-n kívülről	
7.2.	Működési célú visszatérítendő támogatások, kölcsönök visszatér. AH-n kívülről	
7.3.	Egyéb működési célú átvett pénzeszköz	
7.4.	7.3.-ból EU-s támogatás (közvetlen)	
8.	Felhalmozási célú átvett pénzeszközök (8.1.+8.2.+8.3.)	
8.1.	Felhalmozási célú garancia- és kezességvállalásból megtérülések AH-n kívülről	
8.2.	Felhalmozási célú visszatérítendő támogatások, kölcsönök visszatér. AH-n kívülről	
8.3.	Egyéb felhalmozási célú átvett pénzeszköz	
8.4.	8.3.-ból EU-s támogatás (közvetlen)	
9.	KÖLTSÉGVETÉSI BEVÉTELEK ÖSSZESEN: (1+...+8)	470
10.	Hitel-, kölcsönfelvétel államháztartáson kívülről (10.1.+10.3.)	
10.1.	Hosszú lejáratú hitelek, kölcsönök felvétele	
10.2.	Likviditási célú hitelek, kölcsönök felvétele pénzügyi vállalkozástól	
10.3.	Rövid lejáratú hitelek, kölcsönök felvétele	
11.	Belföldi értékpapírok bevételei (11.1. +...+ 11.4.)	
11.1.	Forgatási célú belföldi értékpapírok beváltása, értékesítése	
11.2.	Forgatási célú belföldi értékpapírok kibocsátása	
11.3.	Befektetési célú belföldi értékpapírok beváltása, értékesítése	
11.4.	Befektetési célú belföldi értékpapírok kibocsátása	
12.	Maradvány igénybevétele (12.1. + 12.2.)	
12.1.	Előző év költségvetési maradványának igénybevétele	
12.2.	Előző év vállalkozási maradványának igénybevétele	
13.	Belföldi finanszírozás bevételei (13.1. + ... + 13.3.)	
13.1.	Államháztartáson belüli megelőlegezések	
13.2.	Államháztartáson belüli megelőlegezések törlesztése	
13.3.	Betétek megszüntetése	
14.	Külföldi finanszírozás bevételei (14.1.+...14.4.)	

Nemesszalók Önkormányzat
2014. ÉVI KÖLTSÉGVETÉS
ÖNKÉNT VÁLLALT FELADATAINAK MÉRLEGE

14.1.	Forgatási célú külföldi értékpapírok beváltása, értékesítése	
14.2.	Befektetési célú külföldi értékpapírok beváltása, értékesítése	
14.3.	Külföldi értékpapírok kibocsátása	
14.4.	Külföldi hitelek, kölcsönök felvétele	
15.	Adóssághoz nem kapcsolódó származékos ügyletek bevételei	
16.	FINANSZÍROZÁSI BEVÉTELEK ÖSSZESEN: (10. + ... +15.)	
17.	KÖLTSÉGVETÉSI ÉS FINANSZÍROZÁSI BEVÉTELEK ÖSSZESEN: (9+16)	470

Nemesszalók Önkormányzat
2014. ÉVI KÖLTSÉGVETÉS
ÖNKÉNT VÁLLALT FELADATAINAK MÉRLEGE

KIADÁSOK

2. sz. táblázat

Ezer forintban

Sor-szám	Kiadási jogcímek	2014. évi előirányzat
1	2	3
1.	Működési költségvetés kiadásai (1.1.+...+1.5.)	470
1.1.	Személyi juttatások	
1.2.	Munkaadókat terhelő járulékok és szociális hozzájárulási adó	
1.3.	Dologi kiadások	
1.4.	Ellátottak pénzbeli juttatásai	
1.5.	Egyéb működési célú kiadások	470
1.6.	- az 1.5-ből: - Elvonások és befizetések	
1.7.	- Garancia- és kezességvállalásból kifizetés ÁH-n belülre	
1.8.	-Visszatérítendő támogatások, kölcsönök nyújtása ÁH-n belülre	
1.9.	- Visszatérítendő támogatások, kölcsönök törlesztése ÁH-n belülre	
1.10.	- Egyéb működési célú támogatások ÁH-n belülre	170
1.11.	- Garancia és kezességvállalásból kifizetés ÁH-n kívülre	
1.12.	- Visszatérítendő támogatások, kölcsönök nyújtása ÁH-n kívülre	
1.13.	- Árkiegészítések, ártámogatások	
1.14.	- Kamattámogatások	
1.15.	- Egyéb működési célú támogatások államháztartáson kívülre	300
2.	Felhalmozási költségvetés kiadásai (2.1.+2.3.+2.5.)	
2.1.	Beruházások	
2.2.	2.1.-ből EU-s forrásból megvalósuló beruházás	
2.3.	Felújítások	
2.4.	2.3.-ból EU-s forrásból megvalósuló felújítás	
2.5.	Egyéb felhalmozási kiadások	
2.6.	2.5.-ből - Garancia- és kezességvállalásból kifizetés ÁH-n belülre	
2.7.	- Visszatérítendő támogatások, kölcsönök nyújtása ÁH-n belülre	
2.8.	- Visszatérítendő támogatások, kölcsönök törlesztése ÁH-n belülre	
2.9.	- Egyéb felhalmozási célú támogatások ÁH-n belülre	
2.10.	- Garancia- és kezességvállalásból kifizetés ÁH-n kívülre	
2.11.	- Visszatérítendő támogatások, kölcsönök nyújtása ÁH-n kívülre	
2.12.	- Lakástámogatás	
2.13.	- Egyéb felhalmozási célú támogatások államháztartáson kívülre	
3.	Tartalékok (3.1.+3.2.)	
3.1.	Általános tartalék	
3.2.	Céltartalék	
4.	KÖLTSÉGVETÉSI KIADÁSOK ÖSSZESEN (1+2+3)	470
5.	Hitel-, kölcsöntörlesztés államháztartáson kívülre (5.1. + ... + 5.3.)	
5.1.	Hosszú lejáratú hitelek, kölcsönök törlesztése	
5.2.	Likviditási célú hitelek, kölcsönök törlesztése pénzügyi vállalkozásnak	
5.3.	Rövid lejáratú hitelek, kölcsönök törlesztése	
6.	Belföldi értékpapírok kiadásai (6.1. + ... + 6.4.)	
6.1.	Forgatási célú belföldi értékpapírok vásárlása	
6.2.	Forgatási célú belföldi értékpapírok beváltása	
6.3.	Befektetési célú belföldi értékpapírok vásárlása	
6.4.	Befektetési célú belföldi értékpapírok beváltása	
7.	Belföldi finanszírozás kiadásai (7.1. + ... + 7.4.)	
7.1.	Államháztartáson belüli megelőlegezések folyósítása	
7.2.	Államháztartáson belüli megelőlegezések visszafizetése	
7.3.	Pénzeszközök betétként elhelyezése	
7.4.	Pénzügyi lízing kiadásai	
8.	Külföldi finanszírozás kiadásai (6.1. + ... + 6.4.)	
8.1.	Forgatási célú külföldi értékpapírok vásárlása	
8.2.	Befektetési célú külföldi értékpapírok beváltása	
8.3.	Külföldi értékpapírok beváltása	
8.4.	Külföldi hitelek, kölcsönök törlesztése	
9.	FINANSZÍROZÁSI KIADÁSOK ÖSSZESEN: (5.+...+8.)	
10.	KIADÁSOK ÖSSZESEN: (4+9)	470

KÖLTSÉGVETÉSI, FINANSZÍROZÁSI BEVÉTELEK ÉS KIADÁSOK EGYENLEGE

3. sz. táblázat

Ezer forintban

1	Költségvetési hiány, többlet (költségvetési bevételek 9. sor - költségvetési kiadások 4. sor) (+/-)	
2.	Finanszírozási bevételek, kiadások egyenlege (finanszírozási bevételek 16. sor - finanszírozási kiadások 9. sor) (+/-)	

**I. Működési célú bevételek és kiadások mérlege
(Önkormányzati szinten)**

Ezer forintban !

Sor- szám	Bevételek		Kiadások	
	Megnevezés	2014. évi előirányzat	Megnevezés	2014. évi előirányzat
1	2	3.	4.	5.
1.	Önkormányzatok működési támogatásai	111 256	Személyi juttatások	47 519
2.	Működési célú támogatások államháztartáson belülről	11 589	Munkaadókat terhelő járulékok és szociális hozzájárulási adó	12 296
3.	2.-ből EU-s támogatás		Dologi kiadások	39 805
4.	Közhatalmi bevételek	22 663	Ellátottak pénzbeli juttatásai	5 769
5.	Működési célú átvett pénzeszközök	432	Egyéb működési célú kiadások	49 383
6.	4.-ből EU-s támogatás		Tartalékok	1 074
7.	Egyéb működési bevételek	11 970		
8.				
9.				
10.				
11.				
12.				
13.	Költségvetési bevételek összesen (1.+2.+4.+5.+7.+...+12.)	157 910	Költségvetési kiadások összesen (1.+...+12.)	155 846
14.	Hiány belső finanszírozásának bevételei (15.+...+18.)	637	Értékpapír vásárlása, visszavásárlása	
15.	Költségvetési maradvány igénybevétele	637	Likviditási célú hitelek törlesztése	
16.	Vállalkozási maradvány igénybevétele		Rövid lejáratú hitelek törlesztése	3 154
17.	Betét visszavonásából származó bevétel		Hosszú lejáratú hitelek törlesztése	
18.	Egyéb belső finanszírozási bevételek		Kölcsön törlesztése	
19.	Hiány külső finanszírozásának bevételei (20.+...+21.)		Forgatási célú belföldi, külföldi értékpapírok vásárlása	
20.	Likviditási célú hitelek, kölcsönök felvétele		Betét elhelyezése	
21.	Értékpapírok bevételei			
22.	Működési célú finanszírozási bevételek összesen (14.+19.)	637	Működési célú finanszírozási kiadások összesen (14.+...+21.)	3 154
23.	BEVÉTEL ÖSSZESEN (13.+22.)	158 547	KIADÁSOK ÖSSZESEN (13.+22.)	159 000
24.	Költségvetési hiány:	-	Költségvetési többlet:	2 064
25.	Tárgyévi hiány:	453	Tárgyévi többlet:	-

2.1. melléklet a 6/2014. (IX.15.) önkormányzati rendelethez

**II. Felhalmozási célú bevételek és kiadások mérlege
(Önkormányzati szinten)**

Ezer forintban !

Sor- szám	Bevételek		Kiadások	
	Megnevezés	2014. évi előirányzat	Megnevezés	2014. évi előirányzat
1	2	3	4	5
1.	Felhalmozási célú támogatások államháztartáson belülről	400	Beruházások	2 603
2.	1.-ből EU-s támogatás		1.-ből EU-s forrásból megvalósuló beruházás	
3.	Ingatlan értékesítés	5 000	Felújítások	16 225
4.	Felhalmozási célú átvett pénzeszközök átvétele	11 875	3.-ből EU-s forrásból megvalósuló felújítás	
5.	4.-ből EU-s támogatás (közvetlen)		Egyéb felhalmozási kiadások	6 699
6.	Egyéb felhalmozási célú bevételek			
7.				
8.				
9.				
10.				
11.			Tartalékok	
12.	Költségvetési bevételek összesen: (1.+3.+4.+6.+...+11.)	17 275	Költségvetési kiadások összesen: (1.+3.+5.+...+11.)	25 527
13.	<i>Hiány belső finanszírozás bevételei (14+...+18)</i>		Értékpapír vásárlása, visszavásárlása	
14.	Költségvetési maradvány igénybevétele		Hitelek törlesztése	
15.	Vállalkozási maradvány igénybevétele		Rövid lejáratú hitelek törlesztése	
16.	Betét visszavonásából származó bevétel		Hosszú lejáratú hitelek törlesztése	
17.	Értékpapír értékesítése		Kölcsön törlesztése	
18.	Egyéb belső finanszírozási bevételek		Befektetési célú belföldi, külföldi értékpapírok vásárlása	
19.	<i>Hiány külső finanszírozásának bevételei (20+...+24)</i>	8 705	Betét elhelyezése	
20.	Hosszú lejáratú hitelek, kölcsönök felvétele		Pénzügyi lízing kiadásai	
21.	Likviditási célú hitelek, kölcsönök felvétele			
22.	Rövid lejáratú hitelek, kölcsönök felvétele	8 705		
23.	Értékpapírok kibocsátása			
24.	Egyéb külső finanszírozási bevételek			
25.	Felhalmozási célú finanszírozási bevételek összesen (13.+19.)	8 705	Felhalmozási célú finanszírozási kiadások összesen (13.+...+24.)	
26.	BEVÉTEL ÖSSZESEN (12+25)	25 980	KIADÁSOK ÖSSZESEN (12+25)	25 527
27.	Költségvetési hiány:	8 252	Költségvetési többlet:	-
28.	Tárgyévi hiány:	8 252	Tárgyévi többlet:	-

2.2. melléklet a 6/2014. (IX.15.) önkormányzati rendelethez

Beruházási (felhalmozási) kiadások előirányzata beruházásonként

Ezer forintban !

Beruházás megnevezése	Teljes költség	Kivitelezés kezdési és befejezési éve	Felhasználás 2013. XII.31-ig	2014. évi előirányzat	2014. év utáni szükséglet
1	2	3	4	5	6=(2-4-5)
Nap-elem park tervezése	2 477	2014		2 477	
Körfürész	126	2014		126	
ÖSSZESEN:	2 603			2 603	

Felújítási kiadások előirányzata felújításonként

Ezer forintban !

Felújítás megnevezése	Teljes költség	Kivitelezés kezdési és befejezési éve	Felhasználás 2013. XII.31-ig	2014. évi előirányzat	2014. év utáni szükséglet (6=2 - 4 - 5)
1	2	3	4	5	6
Fő u. rekreációs központ létrehozása terv	450	2014		450	
Malom utca utburkolat	4 248	2014		4 248	
Sporttelep utburkolat	3 268	2014		3 268	
Rámpa kialakítása Általános Iskola	2 845	2014		2 845	
Művelődési ház felújítása	4 633	2014		4 633	
Szennyvíztisztító felújítás	781	2014		781	
ÖSSZESEN:	16 225			16 225	

Megnevezés	Önkormányzat	01
Feladat megnevezése	Összes bevétel, kiadás	1
<i>Ezer forintban !</i>		
Száma	Előirányzat-csoport, kiemelt előirányzat megnevezése	Előirányzat
1	2	3
Bevételek		
1.	Önkormányzat működési támogatásai (1.1.+...+1.6.)	111 256
1.1.	Helyi önkormányzatok működésének általános támogatása	52 783
1.2.	Önkormányzatok egyes köznevelési feladatainak támogatása	35 068
1.3.	Önkormányzatok szociális és gyermekjóléti feladatainak támogatása	16 828
1.4.	Önkormányzatok kulturális feladatainak támogatása	1 056
1.5.	Működési célú központosított előirányzatok	623
1.6.	Helyi önkormányzatok kiegészítő támogatásai	4 898
2.	Működési célú támogatások államháztartáson belülről (2.1.+...+2.5.)	8 936
2.1.	Elvonások és befizetések bevételei	
2.2.	Működési célú garancia- és kezességvállalásból megtérülések	
2.3.	Működési célú visszatérítendő támogatások, kölcsönök visszatérülése	
2.4.	Működési célú visszatérítendő támogatások, kölcsönök igénybevétele	
2.5.	Egyéb működési célú támogatások bevételei	8 936
2.6.	2.5.-ből EU-s támogatás	
3.	Felhalmozási célú támogatások államháztartáson belülről (3.1.+...+3.5.)	400
3.1.	Felhalmozási célú önkormányzati támogatások	
3.2.	Felhalmozási célú garancia- és kezességvállalásból megtérülések	
3.3.	Felhalmozási célú visszatérítendő támogatások, kölcsönök visszatérülése	
3.4.	Felhalmozási célú visszatérítendő támogatások, kölcsönök igénybevétele	
3.5.	Egyéb felhalmozási célú támogatások bevételei	400
3.6.	3.5.-ből EU-s támogatás	
4.	Közhatalmi bevételek (4.1.+4.2.+4.3.+4.4.)	22 663
4.1.	Helyi adók (4.1.1.+4.1.2.)	19 070
4.1.1.	- Vagyon típusú adók	
4.1.2.	- Termékek és szolgáltatások adói	19 070
4.2.	Gépjárműadó	3 440
4.3.	Egyéb áruhasználati és szolgáltatási adók	
4.4.	Egyéb közhatalmi bevételek	153
5.	Működési bevételek (5.1.+...+ 5.10.)	11 970
5.1.	Készletértékesítés ellenértéke	
5.2.	Szolgáltatások ellenértéke	557
5.3.	Közvetített szolgáltatások értéke	
5.4.	Tulajdonosi bevételek	
5.5.	Ellátási díjak	4 327
5.6.	Kiszámlázott általános forgalmi adó	6 936
5.7.	Általános forgalmi adó visszatérítése	
5.8.	Kamatbevételek	
5.9.	Egyéb pénzügyi műveletek bevételei	
5.10.	Egyéb működési bevételek	150
6.	Felhalmozási bevételek (6.1.+...+6.5.)	5 000
6.1.	Immateriális javak értékesítése	
6.2.	Ingatlanok értékesítése	5 000
6.3.	Egyéb tárgyi eszközök értékesítése	
6.4.	Részeselek értékesítése	
6.5.	Részeselek megszűnéséhez kapcsolódó bevételek	
7.	Működési célú átvett pénzeszközök (7.1. + ... + 7.3.)	432
7.1.	Működési célú garancia- és kezességvállalásból megtérülések AH-n kívülről	
7.2.	Működési célú visszatérítendő támogatások, kölcsönök visszatér. AH-n kívülről	
7.3.	Egyéb működési célú átvett pénzeszköz	432
7.4.	7.3.-ból EU-s támogatás (közvetlen)	
8.	Felhalmozási célú átvett pénzeszközök (8.1.+8.2.+8.3.)	11 875
8.1.	Felhalmozási célú garancia- és kezességvállalásból megtérülések AH-n kívülről	
8.2.	Felhalmozási célú visszatérítendő támogatások, kölcsönök visszatér. AH-n kívülről	
8.3.	Egyéb felhalmozási célú átvett pénzeszköz	11 875
8.4.	8.3.-ból EU-s támogatás (közvetlen)	
9.	KÖLTSÉGVETÉSI BEVÉTELEK ÖSSZESEN: (1+...+8)	172 532
10.	Hitel-, kölcsönfelvétel államháztartáson kívülről (10.1.+10.3.)	8 705
10.1.	Hosszú lejáratú hitelek, kölcsönök felvétele	
10.2.	Likviditási célú hitelek, kölcsönök felvétele pénzügyi vállalkozástól	
10.3.	Rövid lejáratú hitelek, kölcsönök felvétele	8 705
11.	Belföldi értékpapírok bevételei (11.1. +...+ 11.4.)	
11.1.	Forgatási célú belföldi értékpapírok beváltása, értékesítése	
11.2.	Forgatási célú belföldi értékpapírok kibocsátása	
11.3.	Befektetési célú belföldi értékpapírok beváltása, értékesítése	
11.4.	Befektetési célú belföldi értékpapírok kibocsátása	
12.	Maradvány igénybevétele (12.1. + 12.2.)	637
12.1.	Előző év költségvetési maradványának igénybevétele	637
12.2.	Előző év vállalkozási maradványának igénybevétele	
13.	Belföldi finanszírozás bevételei (13.1. + ... + 13.3.)	

Megnevezés	Önkormányzat	01
Feladat megnevezése	Összes bevétel, kiadás	1

Ezer forintban !

Száma	Előirányzat-csoport, kiemelt előirányzat megnevezése	Előirányzat
1	2	3
13.1.	Államháztartáson belüli megelőlegezések	
13.2.	Államháztartáson belüli megelőlegezések törlesztése	
13.3.	Betétek megszüntetése	
14.	Külföldi finanszírozás bevételei (14.1.+...14.4.)	
14.1.	Forgatási célú külföldi értékpapírok beváltása, értékesítése	
14.2.	Befektetési célú külföldi értékpapírok beváltása, értékesítése	
14.3.	Külföldi értékpapírok kibocsátása	
14.4.	Külföldi hitelek, kölcsönök felvétele	
15.	Adóssághoz nem kapcsolódó származékos ügyletek bevételei	
16.	FINANSZÍROZÁSI BEVÉTELEK ÖSSZESEN: (10. + ... +15.)	9 342
17.	BEVÉTELEK ÖSSZESEN: (9+16)	181 874

Megnevezés	Önkormányzat	01
Feladat megnevezése	Összes bevétel, kiadás	1

Ezer forintban !

Száma	Előirányzat-csoport, kiemelt előirányzat megnevezése	Előirányzat
1	2	3

Kiadások		
1.	Működési költségvetés kiadásai (1.1+...+1.5.)	152 119
1.1.	Személyi juttatások	18 776
1.2.	Munkaadókat terhelő járulékok és szociális hozzájárulási adó	4 489
1.3.	Dologi kiadások	36 207
1.4.	Ellátottak pénzbeli juttatásai	5 769
1.5.	Egyéb működési célú kiadások	86 878
1.6.	- az 1.5-ből: - Elvonások és befizetések	1 772
1.7.	- Garancia- és kezességvállalásból kifizetés ÁH-n belülre	
1.8.	- Visszatérítendő támogatások, kölcsönök nyújtása ÁH-n belülre	
1.9.	- Visszatérítendő támogatások, kölcsönök törlesztése ÁH-n belülre	
1.10.	- Egyéb működési célú támogatások ÁH-n belülre	83 806
1.11.	- Garancia és kezességvállalásból kifizetés ÁH-n kívülre	
1.12.	- Visszatérítendő támogatások, kölcsönök nyújtása ÁH-n kívülre	
1.13.	- Arkiegészítések, ártámogatások	
1.14.	- Kamattámogatások	
1.15.	- Egyéb működési célú támogatások államháztartáson kívülre	1 300
2.	Felhalmozási költségvetés kiadásai (2.1.+2.3.+2.5.)	25 527
2.1.	Beruházások	2 603
2.2.	2.1.-ből EU-s forrásból megvalósuló beruházás	
2.3.	Felújítások	16 225
2.4.	2.3.-ből EU-s forrásból megvalósuló felújítás	
2.5.	Egyéb felhalmozási kiadások	6 699
2.6.	2.5.-ből - Garancia- és kezességvállalásból kifizetés ÁH-n belülre	
2.7.	- Visszatérítendő támogatások, kölcsönök nyújtása ÁH-n belülre	
2.8.	- Visszatérítendő támogatások, kölcsönök törlesztése ÁH-n belülre	
2.9.	- Egyéb felhalmozási célú támogatások ÁH-n belülre	
2.10.	- Garancia- és kezességvállalásból kifizetés ÁH-n kívülre	
2.11.	- Visszatérítendő támogatások, kölcsönök nyújtása ÁH-n kívülre	
2.12.	- Lakástámogatás	300
2.13.	- Egyéb felhalmozási célú támogatások államháztartáson kívülre	6 399
3.	Tartalékok (3.1.+3.2.)	1 074
3.1.	Általános tartalék	1 074
3.2.	Céltartalék	
4.	KÖLTSÉGVETÉSI KIADÁSOK ÖSSZESEN (1+2+3)	178 720
5.	Hitel-, kölcsöntörlesztés államháztartáson kívülre (5.1. + ... + 5.3.)	3 154
5.1.	Hosszú lejáratú hitelek, kölcsönök törlesztése	
5.2.	Likviditási célú hitelek, kölcsönök törlesztése pénzügyi vállalkozásnak	3 154
5.3.	Rövid lejáratú hitelek, kölcsönök törlesztése	
6.	Belföldi értékpapírok kiadásai (6.1. + ... + 6.4.)	
6.1.	Forgatási célú belföldi értékpapírok vásárlása	
6.2.	Forgatási célú belföldi értékpapírok beváltása	
6.3.	Befektetési célú belföldi értékpapírok vásárlása	
6.4.	Befektetési célú belföldi értékpapírok beváltása	
7.	Belföldi finanszírozás kiadásai (7.1. + ... + 7.4.)	
7.1.	Államháztartáson belüli megelőlegezések folyósítása	
7.2.	Államháztartáson belüli megelőlegezések visszafizetése	
7.3.	Pénzeszközök betétként elhelyezése	
7.4.	Pénzügyi lízing kiadásai	
8.	Külföldi finanszírozás kiadásai (6.1. + ... + 6.4.)	
8.1.	Forgatási célú külföldi értékpapírok vásárlása	
8.2.	Befektetési célú külföldi értékpapírok beváltása	
8.3.	Külföldi értékpapírok beváltása	
8.4.	Külföldi hitelek, kölcsönök törlesztése	
9.	FINANSZÍROZÁSI KIADÁSOK ÖSSZESEN: (5.+...+8.)	3 154
10.	KIADÁSOK ÖSSZESEN: (4+9)	181 874

Éves engedélyezett létszám előirányzat (fő)	4
Közfoglalkoztatottak létszáma (fő)	3

Költségvetési szerv	Költségvetési szerv I.	03
Feladat megnevezése	Nemesszalóki Közös Önkormányzati Hivatal	01

Ezer forintban !

Száma	Előirányzat-csoport, kiemelt előirányzat megnevezése	Előirányzat
1	2	3
Bevételek		
1.	Működési bevételek (1.1.+...+1.10.)	
1.1.	Készletértékesítés ellenértéke	
1.2.	Szolgáltatások ellenértéke	
1.3.	Közvetített szolgáltatások értéke	
1.4.	Tulajdonosi bevételek	
1.5.	Ellátási díjak	
1.6.	Kiszámlázott általános forgalmi adó	
1.7.	Általános forgalmi adó visszatérülése	
1.8.	Kamatbevételek	
1.9.	Egyéb pénzügyi műveletek bevételei	
1.10.	Egyéb működési bevételek	
2.	Működési célú támogatások államháztartáson belülről (2.1.+...+2.3.)	2 653
2.1.	Elvonások és befizetések bevételei	
2.2.	Visszatérítendő támogatások, kölcsönök visszatérülése ÁH-n belülről	
2.3.	Egyéb működési célú támogatások bevételei államháztartáson belülről	2 653
2.4.	- ebből EU támogatás	
3.	Közhatalmi bevételek	
4.	Felhalmozási célú támogatások államháztartáson belülről (4.1.+4.2.)	
4.1.	Visszatérítendő támogatások, kölcsönök visszatérülése ÁH-n belülről	
4.2.	Egyéb felhalmozási célú támogatások bevételei államháztartáson belülről	
4.3.	- ebből EU-s támogatás	
5.	Felhalmozási bevételek (5.1.+...+5.3.)	
5.1.	Immateriális javak értékesítése	
5.2.	Ingatlanok értékesítése	
5.3.	Egyéb tárgyi eszközök értékesítése	
6.	Működési célú átvett pénzeszközök	
7.	Felhalmozási célú átvett pénzeszközök	
8.	Költségvetési bevételek összesen (1.+...+7.)	2 653
9.	Finanszírozási bevételek (9.1.+...+9.3.)	37 495
9.1.	Költségvetési maradvány igénybevétele	
9.2.	Vállalkozási maradvány igénybevétele	
9.3.	Irányító szervi (önkormányzati) támogatás (intézményfinanszírozás)	37 495
10.	BEVÉTELEK ÖSSZESEN: (8.+9.)	40 148

Kiadások		
1.	Működési költségvetés kiadásai (1.1.+...+1.5.)	40 148
1.1.	Személyi juttatások	28 743
1.2.	Munkaadókat terhelő járulékok és szociális hozzájárulási adó	7 807
1.3.	Dologi kiadások	3 598
1.4.	Ellátottak pénzbeli juttatásai	
1.5.	Egyéb működési célú kiadások	
2.	Felhalmozási költségvetés kiadásai (2.1.+...+2.3.)	
2.1.	Beruházások	
2.2.	Felújítások	
2.3.	Egyéb fejlesztési célú kiadások	
2.4.	- ebből EU-s forrásból tám. megvalósuló programok, projektek kiadásai	
3.	KIADÁSOK ÖSSZESEN: (1.+2.)	40 148

Éves engedélyezett létszám előirányzat (fő)	9
Közfoglalkoztatottak létszáma (fő)	

**Az önkormányzat által adott közvetett támogatások
(kedvezmények)**

Ezer forintban !

Sor- szám	Bevételi jogcím	Kedvezmény nélkül elérhető bevétel	Kedvezmények összege
1	2	3	4
1.	Ellátottak térítési díjának méltányosságból történő elengedése		
2.	Ellátottak kártérítésének méltányosságból történő elengedése		
3.	Lakosság részére lakásépítéshez nyújtott kölcsön elengedése		
4.	Lakosság részére lakásfelújításhoz nyújtott kölcsön elengedése		
5.	Helyi adóból biztosított kedvezmény, mentesség összesen	18 296	43
6.	-ebből: Építményadó		
7.	Telekadó		
9.	Magánszemélyek kommunális adója		
10.	Idegenforgalmi adó tartózkodás után		
11.	Idegenforgalmi adó épület után		
12.	Iparüzési adó állandó jelleggel végzett iparüzési tevékenység után	18 296	43
13.	Gépjárműadóból biztosított kedvezmény, mentesség	3 471	31
14.	Helyiségek hasznosítása utáni kedvezmény, mentesség		
15.	Eszközök hasznosítása utáni kedvezmény, mentesség		
16.	Egyéb kedvezmény		
17.	Egyéb kölcsön elengedése		
18.			
19.			
20.			
21.			
22.			
23.			
24.			
25.			
26.			
27.	Összesen:	21 767	74

K I M U T A T Á S
a 2014. évben céljellel juttatott támogatásokról

Ezer forintban !

Sor- szám	Támogatott szervezet neve	Támogatás célja	Támogatás összge
1.	Rendőrség támogatása	működési támogatás	111
2.	TÖOSZ	tagdíj	19
3.	LEADER	tagdíj	20
4.	Kistérség	működési támogatás	554
5.	Katasztrófa védelem támogatása	működési támogatás	20
6.	Egyházak	működési támogatás	300
7.	Óvoda támogatás	működési támogatás	235
8.	Sportkör	működési támogatás	1 000
9.	Mihályháza Önkormányzat	működési támogatás	3 025
10.	Külsővat Önkormányzat	működési támogatás	2 841
11.	Köznevelési Intézményfenntartó társulás	működési támogatás	39 486
12.			
13.			
14.			
15.			
16.			
17.			
18.			
19.			
20.			
21.			
22.			
23.			
24.			
25.			
26.			
27.			
28.			
29.			
30.			
31.			
32.			
33.			
Összesen:			47 611

Nem kötelező!



Nemesszalók Község Önkormányzata
9533 Nemesszalók, Rákóczi u. 15.
Tel: 89/548-200; 30/278-1096
Fax.: 89/342-642
e-mail: nemesszalok@emw.hu

ELŐTERJESZTÉS

a Képviselő-testület 2014. augusztus 28-i nyilvános ülésére

Tárgy: Tájékoztató az önkormányzat gazdálkodásának első félévi helyzetéről
Előadó: Varga Jenő polgármester

Tisztelt Képviselő-testület!

A 2011. évi CXCV. törvény 87. § értelmében a polgármester a helyi önkormányzat gazdálkodásának I. félévi helyzetéről szeptember 15-ig tájékoztatja a képviselő-testületet.

Nemesszalók község önkormányzatának eredeti előirányzata 178 286 e Ft.

Az önkormányzat bevételeinek alakulását az 1. számú táblázat szemlélteti.

Bevételek általános értékelése:

Működési célú támogatások államháztartáson belülről cím alatt könyveltük:

Helyi önkormányzatok működési támogatása	27 432 e Ft
Önkormányzatok köznevelési feladatai	17 868 e Ft
Szociális, gyermekjóléti és gyermekétkeztetési feladatok támogatása	8 751 e Ft
Települési önkormányzatok kulturális feladatainak támogatása	549 e Ft
Központosított támogatások bérkompenzáció	586 e Ft
Helyi önkormányzat kiegészítő támogatása	3 981 e Ft
○ Foglalkoztatást helyettesítő támogatás	258 e Ft
○ Lakásfenntartási támogatás	495 e Ft
○ Óvodáztatási támogatás	30 e Ft
○ Adósságkonszolidáció	3 154 e Ft
○ Adósságkonszolidáció kamata	44 e Ft
Egyéb működési célú támogatás	5 035 e Ft
○ OEP támogatás (védőnői)	1 768 e Ft
○ OEP támogatás (iskola eü.)	64 e Ft
○ Munkaügy támogatása	2 967 e Ft
○ Védőnői költségek elszámolása	90 e Ft
○ Iskolai étkeztetés elszámolása 2013 évről	117 e Ft
○ Óvodai étkeztetés elszámolása 2013 évről	29 e Ft
Egyéb felhalmozási célú támogatás Nemesszalók Községért Alapítványtól	4 896 e Ft

Adóbevételek:

○ Iparüzési adó	9 073 e Ft
○ Gépjárműadó	1 577 e Ft
○ Talajterhelési díj	15 e Ft
○ Késedelmi és önellenőrzési pótlék	<u>70 e Ft</u>
	10 735 e Ft

Működési bevételünk az első félévben 5 512 e Ft volt, melyek az alábbiak:

○ Készletértékesítés ellenértéke (Nyárfa, fémhulladék, oszlop, urnafal)	115 e Ft
○ Kár megtérítése Biztosító által	210 e Ft
○ Szolgáltatások ellenértéke (köztemetés, kifüggesztési díj)	169 e Ft
○ Tulajdonosi bevételek	2 971 e Ft
▪ Lakbér	274 e Ft
▪ Kaució	160 e Ft
▪ Tornaterem bérleti díj	542 e Ft

▪ Közterület bérleti díj	308 e Ft	
▪ Művelődési ház bérleti díj	575 e Ft	
▪ Konyha bérleti díj	600 e Ft	
▪ Hivatal terem bérlet	13 e Ft	
▪ Szennyvíz csatorna bérleti díj	499 e Ft	
○ Intézményi ellátási díj		2 043 e Ft
1. Iskolai térítési díj	1 020 e Ft	
2. Szociális étkeztetés térítési díj	1 023 e Ft	
○ Kamatbevétel		5 e Ft

Államháztartáson kívüli szervezettől kapott működési célú pénzeszköz átvétel címen a MAZSIHISZ támogatást könyveltük 21 e Ft összegben.

Pénzmaradványunkat igénybe vettük, ami 156 e Ft volt.

Kiadások általános értékelése:

Kiadások alakulását a 2. számú táblázat szemlélteti.

Önkormányzatok igazgatási tevékenysége teljesített kiadás 8 008 e Ft volt, melyből a munkabér és tiszteletdíj 4 107 e Ft, járulékai 1 016 e Ft, a dologi kiadás 1 280 e Ft, melyek az alábbiak:

• Könyv, folyóirat	12 e Ft
• Üzemeletetési anyagok beszerzése	33 e Ft
• Egyéb szolgáltatások	577 e Ft
• Más egyéb szolgáltatások	45 e Ft
• Működési célú előzetesen felszámított ÁFA	59 e Ft
• Áh-on belüli kamatkiadások	168 e Ft
• Egyéb dologi kiadás	<u>386 e Ft</u>
	1 280 e Ft

Előző évi elszámolás miatt visszafizetési kötelezettségünk keletkezett 1 605 e Ft összegben.

Temető fenntartására 147 e Ft volt a kiadás június 30-ig.

• Üzemeltetési anyagok	16 e Ft
• Hajtó- és kenőanyag	72 e Ft
• Villamos energia	6 e Ft
• Víz- és csatornamű	22 e Ft
• Működési célú előzetesen felszámított ÁFA	<u>31 e Ft</u>
	147 e Ft

Közfoglalkoztatás ellátására 3 645 e Ft-ot költöttünk, melyből a munkabér 2 740 e Ft, járulékai 715 e Ft, üzemeltetési anyagok beszerzésére 25 e Ft volt a kiadásunk.

Vásároltunk laminálót 40 e Ft, és körfűrész 125 e Ft összegben.

Nem veszélyes települési hulladék kezelése szakfeladaton fizettük ki 1 116 e Ft-ot. Az átvállalt víz alapdíj 509 e Ft, és szennyvíz díjkülönbözet 557 e Ft, és a szemétszállítási díj támogatása 11 e Ft, állati hulladék ártalmatlanítására 39 e Ft összegeket.

Szennyvíz gyűjtése, tisztítása, elhelyezése szakfeladaton 119 e Ft összeget a vagyombiztosításra adtuk át.

Háziorvosi szolgálat szakfeladaton karbantartásra 8 e Ft-ot fizettünk ki, vásároltunk a defibrillátorba akkumulátort 100 e Ft-ért.

Fogorvosi ellátás szakfeladaton kifizettünk 311 e Ft-ot, melyből

- Villamos energia 9 e Ft
 - a gázdíj 27 e Ft
 - egyéb szolgáltatás (fogászati hozzájárulás) 266 e Ft
 - Működési célú előzetesen felszámított ÁFA 9 e Ft
- 311 e Ft

Család- és nővédelmi egészségügyi gondozás szakfeladaton teljesített kiadás 2 417 e Ft, melyből a munkabér 1 791 e Ft, járuléka 473 e Ft. Dologi kiadás 153 e Ft, amelyből

- Irodaszer 15 e Ft
 - Telefon díj 14 e Ft
 - Gázenergia–szolgáltatás 55 e Ft
 - Villamosenergia-szolgáltatás 37 e Ft
 - Működési célú előzetesen felszámított ÁFA 32 e Ft
- 153 e Ft

Ifjúság-egészségügyi gondozás szakfeladaton 64 e Ft kifizetés történt.

Sportlétesítmények működtetése feladatra 1 115 e Ft-ot fizettünk ki az első félévben, melyből a dologi kiadás 815 e Ft, az alábbiak:

- Üzemeltetési anyagok 232 e Ft
 - Hajtó- és kenőanyag 59 e Ft
 - Villamos energia 130 e Ft
 - Víz- és csatornadíj 63 e Ft
 - Karbantartás (gyepszellőztetés) 158 e Ft
 - Működési célú előzetesen felszámított ÁFA 173 e Ft
- 815 e Ft

Sportegyesület részére adtuk 300 e Ft támogatást ütemterv szerint.

Könyvtári szolgáltatás szakfeladaton 157 e Ft kiadásunk volt, melyből a megbízási díj 126 e Ft, járuléka 31 e Ft

Közművelődési intézmények működtetése szakfeladaton 6 605 e Ft e Ft-ot fizettünk ki, amelyből a dologi kiadás 965 e Ft:

- Üzemeltetési anyagok beszerzése (tablókészítés, tisztítószer) 97 e Ft
 - Villamos energia 161 e Ft
 - Gázdíj 251 e Ft
 - Víz- és csatornadíj 50 e Ft
 - Egyéb szolgáltatás (rendezvények) 201 e Ft
 - Működési célú előzetesen felszámított ÁFA 205 e Ft
- 965 e Ft

A művelődési ház felújítására 5 640 e Ft-ot költöttünk.

Segélyezés, támogatás címen 1 159 e Ft-ot fizettünk ki:

- Óvodáztatási támogatás 30 e Ft
- Foglalkoztatást helyettesítő támogatás 323 e Ft
- Lakásfenntartási támogatás 550 e Ft

- Átmeneti segély 106 e Ft
- Bursa Hungarica támogatás 150 e Ft
1 159 e Ft

Finanszírozási kiadások között számoltuk el az adóssághozsokolidációs hitelt 3 154 e Ft összegét, és a Közös Hivatal támogatását 18 792 e Ft összegben. Külsővat Önkormányzat részére 1 425 e Ft-ot utaltunk, Mihályháza Önkormányzatának 1 525 e Ft-ot utaltunk ütemterv szerint június 30-ig.

Kamatkiadásunk 65 e Ft volt június 30-ig.

Közéggazdálkodási szolgáltatás címén kifizetett kiadás 7 979 e Ft. Munkabér 788 e Ft, járulékai 204 e Ft, dologi kiadás 3 339 e Ft, amelyből

- Üzemeltetési anyagok 1 213 e Ft
- Hajtó- és kenőanyag 101 e Ft
- Villamos energia 156 e Ft
- Gázdíj 30 e Ft
- Víz- és csatornadíj 34 e Ft
- Karbantartás, kisjavítás 300 e Ft
- Egyéb szolgáltatás 578 e Ft
- Szállítás 217 e Ft
- Működési célú előzetesen felszámított ÁFA 710 e Ft
3 339 e Ft

Sporttelep útburkolat felújítására fizettünk ki 3 240 e Ft-ot.

A Pápa Többcélú Kistérségi Társulás részére az I. félévi hozzájárulás 277 e Ft volt, Katasztrófavédelem támogatására 20 e Ft, Rendőr-főkapitányság működésének támogatására 111 e Ft-ot fizettünk ki.

Közvilágításra 697 e Ft került kifizetésre.

Szociális étkeztetés 1 554 e Ft volt.

Iskolai intézményi étkeztetésre 6 552 e Ft-ot fizettünk ki, mely a vásárolt élelmezés költsége.

Egyéb működési célú támogatások államháztartáson belülről: az Óvodai Intézményfenntartó Társulás részére átutalt finanszírozás összege 17 061 e Ft

Függő, átfutó kiadás évközi forgalom számlán 31 e Ft egyenleget tartunk nyílván.

Kérem a Tisztelt Képviselő-testületet, hogy beszámolómat megvitatni és elfogadni szíveskedjenek.

Nemesszalók, 2014. augusztus 14.



Varga Jenő
polgármester

Nemesszalók Önkormányzat 2014. I. félév

1. sz.táblázat
adatok e Ft-ban

Bevételi forrás megnevezése	Működési				Felhalmozási				adatok e Ft-ban			
	Eredeti előirányzat	Módosított előirányzat	Teljesítés	Teljesítés %-a	Eredeti előirányzat	Módosított előirányzat	Teljesítés	Teljesítés %-a	Eredeti előirányzat	Módosított előirányzat	Teljesítés	Teljesítés %-a
Önkormányzatok működési támogatása	52 783	52 783	27 432	52	52 783	52 783	27 432	52				
Önkorm. köznevelési feladatai	35 068	35 068	17 868	51	35 068	35 068	17 868	51				
Szociális feladatok	16 828	16 828	8 751	52	16 828	16 828	8 751	52				
Kulturális feladatok	1 056	1 056	549	52	1 056	1 056	549	52				
Központosított előirányzatok	1 670	1 670	586	35	1 670	1 670	586	35				
Kiegészítő támogatás	3 154	3 154	3 981	126	3 154	3 154	3 981	126				
Egyéb működési célú támogatás	7 034	7 034	5 035	72	7 034	7 034	5 035	72				
Felhalmozási célú támogatás	12 275	12 275	4 896	40					12 275	12 275	4 896	40
Adóbevételek	22 663	22 663	10 735	47	22 663	22 663	10 735	47				
Működési bevételek	11 413	11 413	5 512	48	11 413	11 413	5 512	48				
Ingatlan értékesítés	5 000	5 000							5 000	5 000		
ÁH kívüli átvett pénzeszköz			21				21					
Pénzmaradvány	637	637	156	24	637	637	156	24				
Hitel	8 705	8 705			8 705	8 705						
Összesen:	178 286	178 286	85 522	48	168 045	161 011	80 626	50	17 275	17 275	4 896	28

Nemesszalók község Önkormányzata
2014. I. félév

2. sz. melléklet
adatok ezer Ft-ban

SZAKFELADAT	Eredeti előirányzat	Módosított e.i.	Teljesítés	Telj. %-a	A TELJESÍTÉSBŐL								
					Személyi jutt.	Szociális hozzájárulási adó	Dologi kiadás	Pénzeszk. átadás	Támogatás, egyéb jutt.	Felújítás	Beruházás	Függő, átfutó kiadás	Összesen
Önkorm. Igazg. Tev.	12 553	12 553	8 008	64	4 107	1 016	1 280	1 605					8 008
Temető fenntartása	180	180	147	82			147						147
Közfoglalkoztatás	2 990	2 990	3 645	122	2 740	715	25				165		3 645
Nem veszélyes hull.	2 197	2 197	1 116	51			1 116						1 116
Sportcsarnok	2 038	2 038											
Szennyvíz gyűjtése	892	892	119	13			119						119
Háziorvosi ell.	99	99	108	109			108						108
Fogorvosi ellátás	520	520	311	60			311						311
Család- és nővédelmi	5 528	5 528	2 417	44	1 791	473	153						2 417
Ifjúság eü.	128	128	64	50			64						64
Sportlétesítmények	2 380	2 380	1 115	47			815	300					1 115
Könyvtári szolg.	320	320	157	49	126	31							157
Közművelődési int.	8 456	8 456	6 605	78			965			5 640			6 605
Segély, támogatás	2 642	2 642	1 159	44					1 159				1 159
Finanszírozási kiad.	46 113	46 113	24 896	98				24 896					24 896
Hitel kamata			65				65						65
Közésgazgálgkodás	29 013	29 013	7 979	28	788	204	3 339	408		3 240			7 979
Közvilágítás	1 499	1 499	697	46			697						697
Szociális étkeztetés	3 655	3 655	1 554	43			1 554						1 554
Iskolai int. étk.	15 244	15 244	6 552	43			6 552						6 552
Egyéb műk. tám.	39 721	39 721	17 061	43				17 061					17 061
Függő, átfutó kiadás			31									31	31
Lakásvásárlási tám.	300	300											
Tartalék	1 818	1 818											
Összesen	178 286	178 286	83 806	47	9 552	2 439	17 310	44 270	1 159	8 880	165	31	83 806



Nemesszalók Község Önkormányzata
9533 Nemesszalók, Rákóczi u. 15.
Tel: 89/548-200; 30/278-1096
Fax.: 89/342-642
e-mail: nemesszalok@emw.hu

ELŐTERJESZTÉS

a Képviselő-testület 2014. augusztus 28-i nyilvános ülésére

Tárgy: A közterületek elnevezéséről és a házsámozás szabályairól szóló önkormányzati rendelet-tervezet

Előadó: Varga Jenő polgármester

Tisztelt Képviselő-testület!

A Magyarország helyi önkormányzatairól szóló 2011. évi CLXXXIX. törvény 143. § (3) bekezdése felhatalmazást adott a helyi önkormányzatnak, hogy alkosson rendeletet a közterületek elnevezésének, valamint az elnevezésük megváltoztatására irányuló kezdeményezés és a házszám-megállapítás szabályairól.

A felhatalmazás jogosultja a jogalkotásról szóló 2010. évi CXXX. törvény 5. § (1) bekezdése alapján köteles a felhatalmazás tárgyát képező jogszabályt megalkotni.

Nemesszalók Község Képviselő-testülete még nem tett eleget fenti törvényi kötelezésnek, ezért soron kívül szükséges fenti tárgyban az önkormányzati rendelet elfogadása.

Jogos igény, hogy településünk szabályozott keretekben határozza meg a közterületei nevét, házszámait, ezek megállapításának eljárási szabályait.

A rendelet hatályba lépésének ideje 2014. október 1-je.

A rendelet elfogadása természetesen a már korábban kihelyezett közterületnév táblák és házszámok érvényét nem érinti, a hatályba lépését követő eljárásokra vonatkozik.

Nemesszalók, 2014. augusztus 14.



Varga Jenő
polgármester

Előzetes hatásvizsgálat

(a jogalkotásról szóló 2010. évi CXXX. törvény 17. § alapján)

1. Társadalmi, gazdasági, költségvetési hatásai:

A rendelet elfogadása esetén a közterületek elnevezése, számozása szabályozottá válik, a község utcái egyértelműen azonosíthatók lesznek a helyismerettel nem rendelkezők számára is.

2. Környezeti, egészségügyi következmények:

A szabályozásnak környezeti és egészségügyi hatása nincs.

3. Adminisztratív terheket befolyásoló hatásai:

A szabályozásnak adminisztratív terheket befolyásoló hatása nincs.

4. A jogszabály megalkotásának szükségessége, a jogalkotás elmaradásának várható következményei:

A rendelet magasabb szintű jogszabály – törvény – végrehajtására irányul.

5. A jogszabály alkalmazásához szükséges személyi, szervezeti, tárgyi és pénzügyi feltételek:

Fenti feltételek rendelkezésre állnak.

**Nemesszalók Község Önkormányzata Képviselő-testületének
../2014.(...) önkormányzati rendelete a közterületek elnevezéséről és a házszámozás
szabályairól**

Nemesszalók Község Önkormányzatának Képviselő-testülete a Magyarország helyi önkormányzatairól szóló 2011. évi CLXXXIX. törvény 51. § (5) bekezdésében foglalt felhatalmazás alapján, Magyarország Alaptörvénye 32. cikk (1) bekezdése d) pontjában meghatározott feladatkörében eljárva a közterületek elnevezéséről és a házszámozás szabályairól a következőket rendeli el:

1. Általános rendelkezések

1. § (1) A rendelet hatálya Nemesszalók község közigazgatási területén lévő közterületekre, ingatlanokra, az érintett ingatlanok tulajdonosaira (kezelőire, használóira) terjed ki.

(2) A rendelet célja, hogy egységesen szabályozza Nemesszalók község közigazgatási területén az út, az utca, a tér, a köz, stb. jellegű közterület elnevezését, továbbá az utcánév-és házszámtábla elhelyezésének rendjét, a helyszíni tájékoztatói feltételek javítása érdekében.

(3) Nemesszalók község közigazgatási területén új közterületet elnevezni, új házszámot megállapítani, a korábban megállapított közterületnevet és házszámot megváltoztatni csak e rendelet szabályai szerint lehet.

2. A közterületek elnevezésének általános szabályai

2. § A község belterületén minden közterületet el kell nevezni. A közterületek nevének megállapítása és megváltoztatása Nemesszalók Község Önkormányzata Képviselő-testületének (a továbbiakban: képviselő-testület) hatáskörébe tartozik.

3. § (1) Új közterület elnevezését a közterületként való bejegyzését követő egy éven belül meg kell állapítani.

(2) Nem kell nevet adni az olyan zsákutcáknak, kiszolgáló utaknak, amelyekhez kapcsolódó ingatlanok számozása másik utcában megtörtént.

(3) Ha egy közterület a településrendezés, beépítés következtében két vagy több részre tagozódik, egységes közterületként megszűnik, az elkülönült területrészeknek – az elkülönüléstől számított egy éven belül – más nevet kell adni.

(4) Az elnevezett közterület természetes folytatásaként nyíló új közterületi szakasz külön eljárás nélkül a már elnevezett, meghosszabbított közterület nevét veszi fel.

(5) A község területén több azonos elnevezésű közterület nem lehet.

3. Az utcák elnevezése

4. § (1) Utcanévként a teljes családi név mellett az utónevet – de legalább annak kezdőbetűjét - is használni kell.

(2) Az idegen eredetű és nehezen kiejthető szavakat az elnevezéseknél kerülni kell. Az utca elnevezése során törekedni kell arra, hogy az elnevezés közérthető legyen és a magyar nyelvhelyesség szabályainak megfeleljen.

(3) Az utca elnevezésekor figyelemmel kell lenni a történelmi hagyományokra, a földrajzi környezetre.

(4) Az utcanév kiválasztásakor előnyben kell részesíteni a helyhez kötődő neveket az emlékéllítő utcanevekkel szemben.

(5) Élő személyről utcát elnevezni tilos.

(6) Kiemelkedő személyről, annak halálát követő 25 év után lehet utcát elnevezni.

4. Az utcanév használata és megváltoztatása

5. § (1) A nyilvántartásba vett utcaneveket és teljes alakjukban kell használni.

(2) Az utcaneveket alkotó szavak helyesírásán változtatni nem szabad, rövidíteni is csak a helyesírási szabályok szerint lehet.

5. Az utcanév nyilvántartása

6. § (1) A község közterületeinek elnevezését jegyzékbe kell foglalni. A változásokat naprakészen kell vezetni.

(2) Az utcanévjegyzék rovatai:

- a) sorszám
- b) postai irányítószám
- c) utca neve
- d) utca jellege
- e) házsámok
- f) utca helyrajzi száma(i)
- g) egyéb helymegjelölés,
- h) érvényesség kezdete
- i) változás előtti utcanév és házsám.

(3) Az utcanévjegyzék melléklete az önkormányzati határozatok alapján vezetett és folyamatosan korrigált M=1:1000 méretarányú térkép, amelyen az utcák nevét, az épületek körvonalát és a számozást kell bejelölni. A térképet az utcanévjegyzék mellékleteként kell kezelni.

(4) A településről készülő idegenforgalmi, reklám, stb. célú térképeket az e rendeletben szabályozott módon, az itt meghatározott jelölésekkel szabad készíteni.

(5) A község közigazgatási területén tájékozódást segítő információs táblarendszer telepíthető. Az utcák megközelítését segítő információs rendszer megvalósításánál a hivatalos utcanévjegyzék és tartalmát kell követni.

6. Házsámozás szabályai

7. § (1) A házszám a belterület ingatlanoknak (épület, beépítetlen telek) a vele érintkező közterület(ek)re, utcára megállapított sorszáma. Ha egy ingatlanra több közterülettel (utcával) való érintkezés miatt több házszám is megállapítható, akkor azt a közterületnevet és hozzá tartozó házszámot kell használni, ahol a főbejárat található.

(2) Az utcában az ingatlanokat (épület, beépítetlen telek) a közterületről jól látható táblán feltüntetett számmal kell ellátni. Egy önálló helyrajzi számhoz egy, az utcában nem ismétlődő házszám tartozik.

(3) Az utcák házainak számozása az 1-el kezdődik, a logikus megközelítést figyelembe véve a település központjától távolodva növekszik.

(4) A számozás arab számmal, páratlan oldalon 1-el, páros oldalon 2-vel kezdődik és a számok kihagyás nélkül emelkednek a közterülethez tartozó utolsó belterületi földrészletig, ha az utca külterületen is folytatódik, a sorszámozás tovább folytatható.

(5) A kialakult számozás után megosztott ingatlanok eredeti (alátörés nélküli) sorszáma megszűnik, és az újonnan kialakított telkek számának megfelelően pl. 1/a, 1/b, 1/c alátörést kap.

8. § (1) A házszámokat helyrajzi számok és azok megosztásának figyelembevételével kell megállapítani.

(2) A házszám kiosztás során a várható telekállapotot is figyelembe kell venni. Ebben az esetben az ingatlanmegosztás után válik a számozás folyamatossá.

(3) Amennyiben egy ingatlanon azonos házszám alatt több épület, illetve több lakás található, úgy azok az épületek számot, illetve ajtószámot kapnak.

7. Közterületnevek megszüntetése

9. § (1) A közterület –településrendezés, beépítés vagy más módon történő - megszűnésével külön államigazgatási döntés nélkül a közterület neve is megszűnik. Ezt a képviselő-testület határozatával megerősíti.

(2) Névváltozás esetén a megszünt utcanév tábláját átlós áthúzással – olvasható módon – legalább egy évig meg kell tartani.

(3) A megszünt közterület nevét a címnyilvántartásban továbbra is fel kell tüntetni jelölve a megszűnés okát és idejét.

8. Hatásköri és eljárási szabályok

10. § (1) Az utcák elnevezését vagy annak megváltoztatását kezdeményezheti

- a) a polgármester,
- b) a képviselő-testület bizottsága,
- c) a helyi önkormányzat képviselője,
- d) nemesszalóki székhelyű bejegyzett civil szervezet.

(2) A javaslatokat az erre a célra létrehozott eseti bizottság véleményezi.

(3) Az elnevezésre vonatkozó előterjesztést annak benyújtása előtt 8 nappal helyben szokásos módon közzé kell tenni. Az elnevezéssel kapcsolatban benyújtott észrevételeket is a képviselő-testület elé kell terjeszteni.

11. § (1) Az új és névváltozással érintett utcák névtábláinak elkészítéséről, felszereléséről, a megszűnő utcanevek tábláinak eltávolításáról az Önkormányzat gondoskodik.

(2) Az (1) bekezdésben foglaltak költségeinek viseléséről az Önkormányzat az éves költségvetésében gondoskodik.

(3) Új utcák esetén a házzámtáblák árát és azok felszerelésének költségeit az ingatlan tulajdonosok viselik.

9. Záró rendelkezések

12. § Ez a rendelet 2014. október 1-jén lép hatályba.

Varga Jenő sk.
polgármester

dr. Szabadies Zsuzsanna sk.
jegyző

**Nemesszalók Község Önkormányzata Képviselő-testületnek
7/2014.(IX.15.) önkormányzati rendelete
a közterületek elnevezéséről és a házszámzás szabályairól**

Elfogadva: A Képviselő-testület 2014. augusztus 28-i ülésén.
Kihirdetve: 2014. szeptember 15-én.



dr. Szabadics Zsuzsanna
jegyző

**Nemesszalók Község Önkormányzata Képviselő-testületének
7/2014.(IX.15.) önkormányzati rendelete
a közterületek elnevezéséről és a házszámozás szabályairól**

Nemesszalók Község Önkormányzatának Képviselő-testülete a Magyarország helyi önkormányzatairól szóló 2011. évi CLXXXIX. törvény 51. § (5) bekezdésében foglalt felhatalmazás alapján, Magyarország Alaptörvénye 32. cikk (1) bekezdése d) pontjában meghatározott feladatkörében eljárva a közterületek elnevezéséről és a házszámozás szabályairól a következőket rendeli el:

1. Általános rendelkezések

1. § (1) A rendelet hatálya Nemesszalók község közigazgatási területén lévő közterületekre, ingatlanokra, az érintett ingatlanok tulajdonosaira (kezelőire, használoira) terjed ki.

(2) A rendelet célja, hogy egységesen szabályozza Nemesszalók község közigazgatási területén az út, az utca, a tér, a köz, stb. jellegű közterület elnevezését, továbbá az utcánév-és házszám tábla elhelyezésének rendjét, a helyszíni tájékoztatói feltételek javítása érdekében.

(3) Nemesszalók község közigazgatási területén új közterületet elnevezni, új házszámot megállapítani, a korábban megállapított közterületnevet és házszámot megváltoztatni csak e rendelet szabályai szerint lehet.

2. A közterületek elnevezésének általános szabályai

2. § A község belterületén minden közterületet el kell nevezni. A közterületek nevének megállapítása és megváltoztatása Nemesszalók Község Önkormányzata Képviselő-testületének (a továbbiakban: képviselő-testület) hatáskörébe tartozik.

3. § (1) Új közterület elnevezését a közterületként való bejegyzését követő egy éven belül meg kell állapítani.

(2) Nem kell nevet adni az olyan zsákutcáknak, kiszolgáló utaknak, amelyekhez kapcsolódó ingatlanok számozása másik utcában megtörtént.

(3) Ha egy közterület a településrendezés, beépítés következtében két vagy több részre tagozódik, egységes közterületként megszűnik, az elkülönült területrészeknek – az elkülönüléstől számított egy éven belül – más nevet kell adni.

(4) Az elnevezett közterület természetes folytatásaként nyíló új közterületi szakasz külön eljárás nélkül a már elnevezett, meghosszabbított közterület nevét veszi fel.

(5) A község területén több azonos elnevezésű közterület nem lehet.

3. Az utcák elnevezése

4. § (1) Utcanévként a teljes családi név mellett az utónevet – de legalább annak kezdőbetűjét - is használni kell.

(2) Az idegen eredetű és nehezen kiejthető szavakat az elnevezéseknél kerülni kell. Az utca elnevezése során törekedni kell arra, hogy az elnevezés közérthető legyen és a magyar nyelvhelyesség szabályainak megfeleljen.

(3) Az utca elnevezésekor figyelemmel kell lenni a történelmi hagyományokra, a földrajzi környezetre.

(4) Az utcanev kiválasztásakor előnyben kell részesíteni a helyhez kötődő neveket az emlékállító utcanevekkel szemben.

(5) Élő személyről utcát elnevezni tilos.

(6) Kiemelkedő személyről, annak halálát követő 25 év után lehet utcát elnevezni.

4. Az utcanev használata és megváltoztatása

5. § (1) A nyilvántartásba vett utcaneveket és teljes alakjukban kell használni.

(2) Az utcaneveket alkotó szavak helyesírásán változtatni nem szabad, rövidíteni is csak a helyesírási szabályok szerint lehet.

5. Az utcanev nyilvántartása

6. § (1) A község közterületeinek elnevezését jegyzékbe kell foglalni. A változásokat naprakészen kell vezetni.

(2) Az utcanevjegyzék rovatai:

- a) sorszám
- b) postai irányítószám
- c) utca neve
- d) utca jellege
- e) házzámok
- f) utca helyrajzi száma(i)
- g) egyéb helymegjelölés,
- h) érvényesség kezdete
- i) változás előtti utcanev és házzám.

(3) Az utcanevjegyzék melléklete az önkormányzati határozatok alapján vezetett és folyamatosan korrigált M=1:1000 méretarányú térkép, amelyen az utcák nevét, az épületek körvonalát és a számozást kell bejelölni. A térképet az utcanevjegyzék mellékleteként kell kezelni.

(4) A településről készülő idegenforgalmi, reklám, stb. célú térképeket az e rendeletben szabályozott módon, az itt meghatározott jelölésekkel szabad készíteni.

(5) A község közigazgatási területén tájékozódást segítő információs táblarendszer telepíthető. Az utcák megközelítését segítő információs rendszer megvalósításánál a hivatalos utcanevjegyzék és tartalmát kell követni.

6. Házzámozás szabályai

7. § (1) A házszám a belterület ingatlanoknak (épület, beépítetlen telek) a vele érintkező közterület(ek)re, utcára megállapított sorszáma. Ha egy ingatlanra több közterülettel (utcával) való érintkezés miatt több házszám is megállapítható, akkor azt a közterületnevet és hozzá tartozó házszámot kell használni, ahol a főbejárat található.

(2) Az utcában az ingatlanokat (épület, beépítetlen telek) a közterületről jól látható táblán feltüntetett számmal kell ellátni. Egy önálló helyrajzi számhoz egy, az utcában nem ismétlődő házszám tartozik.

(3) Az utcák házainak számozása az 1-el kezdődik, a logikus megközelítést figyelembe véve a település központjától távolodva növekszik.

(4) A számozás arab számmal, páratlan oldalon 1-el, páros oldalon 2-vel kezdődik és a számok kihagyás nélkül emelkednek a közterülethez tartozó utolsó belterületi földrészletig, ha az utca külterületen is folytatódik, a sorszámozás tovább folytatható.

(5) A kialakult számozás után megosztott ingatlanok eredeti (alátörés nélküli) sorszáma megszűnik, és az újonnan kialakított telkek számának megfelelően pl. 1/a, 1/b, 1/c alátörést kap.

8. § (1) A házszámokat helyrajzi számok és azok megosztásának figyelembevételével kell megállapítani.

(2) A házszám kiosztás során a várható telekállapotot is figyelembe kell venni. Ebben az esetben az ingatlanmegosztás után válik a számozás folyamatossá.

(3) Amennyiben egy ingatlanon azonos házszám alatt több épület, illetve több lakás található, úgy azok az épületek számot, illetve ajtószámot kapnak.

7. Közterületnevek megszüntetése

9. § (1) A közterület –településrendezés, beépítés vagy más módon történő - megszűnésével külön államigazgatási döntés nélkül a közterület neve is megszűnik. Ezt a képviselő-testület határozatával megerősíti.

(2) Névváltozás esetén a megszünt utcanév tábláját átlós áthúzással – olvasható módon – legalább egy évig meg kell tartani.

(3) A megszünt közterület nevét a címnyilvántartásban továbbra is fel kell tüntetni jelölve a megszűnés okát és idejét.

8. Hatásköri és eljárási szabályok

10. § (1) Az utcák elnevezését vagy annak megváltoztatását kezdeményezheti

- a) a polgármester,
- b) a képviselő-testület bizottsága,
- c) a helyi önkormányzat képviselője,

d) nemesszalóki székhelyű bejegyzett civil szervezet.

(2) A javaslatokat az erre a célra létrehozott eseti bizottság véleményezi.

(3) Az elnevezésre vonatkozó előterjesztést annak benyújtása előtt 8 napra helyben szokásos módon közzé kell tenni. Az elnevezéssel kapcsolatban benyújtott észrevételeket is a képviselő-testület elé kell terjeszteni.

11. § (1) Az új és névváltozással érintett utcák névtábláinak elkészíttetéséről, felszereléséről, a megszűnő utcanevek tábláinak eltávolításáról az Önkormányzat gondoskodik.

(2) Az (1) bekezdésben foglaltak költségeinek viseléséről az Önkormányzat az éves költségvetésében gondoskodik.

(3) Új utcák esetén a házszámtáblák árát és azok felszerelésének költségeit az ingatlantulajdonosok viselik.

9. Záró rendelkezések

12. § Ez a rendelet 2014. október 1-jén lép hatályba.

Varga Jenő
polgármester



dr. Szabadies Zsuzsanna
jegyző



Nemesszalók Község Önkormányzata
9533 Nemesszalók, Rákóczi u. 15.
Tel: 89/548-200; 30/278-1096
Fax.: 89/342-642
e-mail: nemesszalok@emw.hu

ELŐTERJESZTÉS

a Képviselő-testület 2014. augusztus 28-i nyilvános ülésére

Tárgy: Víziközmű-vagyon gördülő fejlesztési terve
Előadó: Varga Jenő polgármester



Pápai Víz- és Csatornamű Zrt.

8500 Pápa, Vízmű u. 2.

Tel.: 89/313-455; fax: 89/510-640 E-mail: titkarsag@papaivizmu.hu

www.papaivizmu.hu



Nemesszalók Község Önkormányzata

9533 Nemesszalók

Rákóczi u. 15.

Tárgy: Gördülő fejlesztési terv javaslat megküldése

Melléklet: CD lemez

Tisztelt Polgármester Úr!

A víziközmű-szolgáltatásról szóló 2011. évi CCIX. törvény 11. § (1) értelmében, a víziközmű-szolgáltatás hosszú távú biztosíthatósága érdekében – a fenntartható fejlődés szempontjaira tekintettel – a víziközmű-szolgáltatási ágazatonként tizenöt éves időtávra gördülő fejlesztési tervet kell készíteni. **A gördülő fejlesztési terv felújítási-pótlási tervből, valamint beruházási tervből áll, amelyet 2014. szeptember 15-ig kell benyújtani a Magyar Energetikai és Közmű-Szabályozási Hivatalnak.**

1. A Vízmű **vagyonkezelésében (V.) vagy tulajdonában (S.)** lévő víziközművek vonatkozásában a felújítás-pótlási tervet a Szolgáltató készíti el és nyújtja be, - annak tartalmára nézve az érintett **önkormányzatok véleményezési joggal rendelkeznek.**
2. A **bérleti üzemeltetési szerződés** alapján működtetett víziközművek (B.) esetében a felújítás-pótlási tervet az érintett **önkormányzatok készítik el** és nyújtják be - a Vízmű véleményezési joggal rendelkezik.
3. Valamennyi víziközmű eszköz vonatkozásában a **beruházási (BR.) tervet** az érintett **önkormányzatok készítik el** és nyújtják be – a Vízmű véleményezési joggal rendelkezik.

A Pápai Vízmű a V.-S.-B.-BR. esetekre elkészítette javaslatát (a törvény csak a V.-S. esetekre írja elő a Vízműnek a tervek elkészítését, a többire az Önök munkáját akarjuk segíteni). A tervezetet e levélhez csatoltan **-CD lemezen-** megküldjük az érintett önkormányzatoknak és kérjük **az ellátásért felelősök képviselőjét, hogy kezdeményezzen közös megbeszélést** a víziközmű-rendszer vonatkozásában.

A vonatkozó jogszabályok alapján az **önkormányzatok véleményezzék a V. és S. eszközcsoport felújítás-pótlási tervét, továbbá döntsenek a B. eszközcsoport felújítási-pótlási tervéről és a beruházási (BR.) tervről.**

A fejlesztési tervek felépítése:

1. A tervek — víziközmű rendszerként az ellátásért felelősöket képviselő településenként – az eszközök tulajdonjoga szerinti bontásban – összesítő és fejlesztési ütemenként részletező leírással – az eszköznyilvántartásban szereplő valamennyi eszköz felsorolásával -- készültek.
2. Az építmények felújítása-pótlása ivóvíz ágazatban a korszerűtlen azbesztcement (ac) csövek cseréjét tartalmazza 15 évre elosztva.
Szennyvízágazatban elsősorban a rossz állapotú aknák, szennyvízkezelő építmények felújítása szerepel.
3. A gépek, berendezések felújítása-pótlása a szivattyúk, fúvók, irányítástechnikai elemek pótlását foglalja magába.
4. A beruházások közé kerültek azok az ac vezeték cserék, amelyekre az értékcsökkenési leírás nem nyújt fedezetet.

Itt szerepelnek a hiányzó ivóvíz illetve csatorna szakaszok, a biztonságos ellátást szolgáló új létesítmények (tározó, összekötő vezeték stb.) a bővítések, továbbá a korszerű ivóvíz fertőtlenítő berendezések (UV).

A beruházások pályázat és állami támogatás igénybevételével - a jelenlegi gyakorlat szerint önrész nélkül - valósíthatók meg.

Az Önkormányzat határozatát (véleményezés a V.-S.; döntés a B.-BR.) a Pápai Vízmű részére 2014. szeptember 10-ig szíveskedjenek megküldeni. Szeptember 12-ére tervezzük a Pápai Vízmű Közgyűlését, ahol dönteni kell a vagyonkezelt (V.), a saját tulajdonú (S.) eszközcsoport felújítás-pótlási tervéről. Ezt a Vízmű küldi be a Hivatalnak, míg a bérelt eszközök B. felújítás-pótlási tervét és a tervezett beruházásokat (BR.) az ellátásért felelősök képviselője küldi be (ebben az esetben csak egyszer kell szolgáltatási díjat fizetni a Hivatalnak).

A Vízmű székhelyén 2014. szeptember 4-8 között munkaidőben – egyeztetett időpontban – konzultációt tart azoknak az Önkormányzatoknak (csoportoknak), akik ezt igénylik.

Kérem szíves intézkedésüket!

Pápa, 2014. augusztus 8.

Tisztelettel

Dr. Lukács Endre
Igazgatóság elnöke

Erről értesül: dr. Szabadics Zsuzsanna jegyző

1.sz. melléklet: CD tartalomjegyzék
Gördülő fejlesztési terv Nemesszalók

1. TARTALOMJEGYZÉK
2. TÁJÉKOZTATÓK
3. V17 VÍZIKÖZMŰ RSZ. GFT

3. V17 GFT tartalma

Önkorm. benyújtás

- 2.V17 MEKH beruházás tábla
- 4.V17 beruházás összesítő
- 8.V17 ök. beruházás II. ütem leírás
- 10.V17 ök. beruházás III. ütem leírás
- 14.V17 ök. beruházás II. ütem rajzok
- 16.V17 ök. beruházás III. ütem rajzok

Vízmű benyújtás

- 1.V17 MEKH felújítás tábla Vízmű
- 2.V17 vagyonkezelt felújítás összesítő
- 3.V17 saját felújítás összesítő
- 4.V17 vagyonkezelt I. ütem leírás
- 6.V17 vagyonkezelt II. ütem leírás
- 7.V17 saját II. ütem leírás
- 8.V17 vagyonkezelt III. ütem leírás
- 9.V17 saját III. ütem leírás

Gördülő fejlesztési terv Nemesszalók V17

1. TARTALOMJEGYZÉK
 - CD tartalomjegyzék
2. TÁJÉKOZTATÓ
 - MEKH ajánlás
3. V17 VÍZIKÖZMŰ RSZ. GFT

3. V17 GFT tartalma

Önkorm. benyújtás

- 2.V17 MEKH beruházás tábla
- 4.V17 beruházás összesítő
- 8.V17 ök. beruházás II. ütem leírás
- 10.V17 ök. beruházás III. ütem leírás
- 14.V17 ök. beruházás II. ütem rajzok
- 16.V17 ök. beruházás III. ütem rajzok

Vízmű benyújtás

- 1.V17 MEKH felújítás tábla Vízmű
- 2.V17 vagyongezelt felújítás összesítő
- 3.V17 saját felújítás összesítő
- 4.V17 vagyongezelt I. ütem leírás
- 6.V17 vagyongezelt II. ütem leírás
- 7.V17 saját II. ütem leírás
- 8.V17 vagyongezelt III. ütem leírás
- 9.V17 saját III. ütem leírás

A Magyar Energetikai és Közmű-szabályozási Hivatal VK 1/2014. számú ajánlása a víziközmű-szolgáltatók és az ellátásért felelősök számára a gördülő fejlesztési tervek összeállításával, elkészítésével kapcsolatban.

A Magyar Energetikai és Közmű-szabályozási Hivatal (a továbbiakban: Hivatal) az alábbi ajánlást fogalmazza meg a gördülő fejlesztési tervek összeállítására vonatkozóan.

Az ajánlás célja

A Hivatal VK 1/2014. számú ajánlása támpontot kíván nyújtani a víziközmű-szolgáltatók és az ellátásért felelősök részére a víziközmű-szolgáltatásról szóló 2011. évi CCIX. törvény (a továbbiakban: Vksztv.) 11. §-a alapján elkészítendő gördülő fejlesztési tervek (a továbbiakban: GFT) összeállításához.

A víziközmű-szolgáltatás hosszú távú biztosíthatósága érdekében – a fenntartható fejlődés szempontjaira tekintettel – víziközmű-szolgáltatási ágazatonként tizenöt éves időtávra gördülő fejlesztési tervet kell készíteni, mely felújítási és pótlási tervből, valamint beruházási tervből áll.

A GFT elkészítése

A Vksztv. 11. § (2) és (3) bekezdése szerint bérleti-üzemeltetési szerződés alapján végzett víziközmű-működtetés esetében a felújítási és pótlási tervet az ellátásért felelős, építési koncessziós szerződés alapján végzett víziközmű-működtetés esetében a beruházási tervet a víziközmű-szolgáltató készíti el.

Minden egyéb esetben a felújítási és pótlási tervet a víziközmű-szolgáltató, a beruházási tervet az ellátásért felelős készíti el.

A GFT elkészítésének és Hivatalhoz történő benyújtásának első határideje 2014. szeptember 15.

A Vksztv. 11. § (4) bekezdése szerint az az ellátásért felelős vagy víziközmű-szolgáltató, aki nem minősül az adott víziközmű-rendszerre vonatkozó felújítási és pótlási terv, vagy beruházási terv tekintetében benyújtásra kötelezettnek, annak tartalmára nézve véleményezési joggal rendelkezik.

Ha a véleményező határidőn belül nem nyilatkozik, úgy kell tekinteni, hogy a GFT-et elfogadta.

A véleményezés dokumentálását, illetve az eltérő véleményt a GFT jóváhagyása iránti kérelemhez mellékelni szükséges.

A GFT elkészítésének költségeit a Vksztv. 11. §-ában a terv készítésére és benyújtására meghatározott felelős viseli, míg több érintett ellátásért felelős esetén a költségeket együttesen viselik az ellátásért felelősök.

A Magyar Energetikai és Közmű-szabályozási Hivatal igazgatási szolgáltatási díjainak mértékéről, valamint az igazgatási szolgáltatási, a felügyeleti díjak és egyéb bevételek beszedésére, kezelésére, nyilvántartására és visszatérítésére vonatkozó szabályokról szóló 1/2014. (III.4.) MEKH rendelet alapján a felújítási és pótlási terv, valamint a beruházási terv jóváhagyására vonatkozó igazgatási

szolgáltatási díjat a kérelem benyújtása előtt szükséges megfizetni és ezt hitelt érdemlően igazolni kell a kérelemhez csatolt dokumentummal (átutalási bizonylat, vagy postai úton történő fizetés esetén a feladóvevény másolata).

A Hivatal a GFT-et hatósági határozattal hagyja jóvá. A Hivatal ügyintézési határidejét a villamos energiáról szóló törvényben a Hivatal eljárására vonatkozó általános szabályok határozzák meg (168. § (4) bekezdés a) pont).

A GFT időbeli ütemezése

A Magyar Víziközmű Szövetség által 2014. június 11-én kiadott 2014/2. számú szakmai ajánlás szerint a GFT három időbeli ütemben tartalmazza a benyújtás évét követő 15 évre vonatkozó elvégzendő feladatokat:

I. ütem: részletes műszaki terv és ez alapján készült költségkalkuláció (1. év),

II. ütem: megalapozó műszaki terv és költségbecslés (2-5. év),

III. ütem: távlati műszaki terv és költségbecslés (6-15. év).

A GFT pénzügyi forrásai

A víziközmű-szolgáltatás biztonságát szolgáló felújítások és pótlások fedezetének forrásait (különösen az amortizációt és a használati díjat) elsődlegesen a szolgáltatási díjban érvényesített díjhányad biztosítja.

Az új víziközművek megvalósításának és a meglévő víziközművek bővítésének pénzügyi fedezetét az ellátásért felelős köteles biztosítani.

A GFT végrehajtásának ellenőrzése

A Hivatal a jóváhagyott beruházási tervben, valamint a felújítási és pótlási tervben foglaltak végrehajtását folyamatosan ellenőrzi, valamint az elvégzett fejlesztések értékarányosságát is jogosult ellenőrizni.

Az elvégzett beruházások, felújítások és pótlások megvalósítását, műszaki, gazdasági és jogi eseményeit, adatait dokumentálni szükséges.

A GFT formai követelményei

A GFT-et papír alapon, olvasható felbontásban, 1 példányban, valamint tartós adathordozón, digitális formában, szintén 1 példányban kell benyújtani a közigazgatási hatósági eljárás és szolgáltatás általános szabályairól szóló 2004. évi CXL. törvény (a továbbiakban: Ket.) 28/A §-a alapján.

A benyújtott digitális állományok formátuma:

- a) szöveges állományok esetében .doc, .docx;
- b) táblázatok esetében .xls, .xlsx;
- c) rajzi állományok esetében .dwg, .dxf;
- d) dokumentum másolatok esetében .pdf

A GFT összeállítása

A GFT összeállítása során javasolt figyelembe venni az alábbi szempontokat:

- a) bírósági, hatósági határozatból vagy jogszabályból eredő kötelezettséget;
- b) szerződésben vállalt kötelezettséget;
- c) víziközmű-fejlesztési programban való részvételt vagy az ahhoz való csatlakozást;
- d) az elvégzendő munka elmaradásával járó kockázat következményeit, mértékét;
- e) az üzemeltetési költség jelentős csökkenésével járó fejlesztést;
- f) a vagyontárgyak beszerzésének időpontját, anyagát, építési körülményeit, jelenlegi műszaki állapotát, várható élettartamát, illetve az amortizáció mértékét;
- g) a működtetési költségek várható alakulását a tervezett fejlesztések megvalósulása függvényében;
- h) a hibastatisztikát és a hibaelhárítások költségelemzését;
- i) diagnosztikai jellegű vizsgálatok eredményét, ha ilyenek rendelkezésre állnak;
- j) rendkívüli helyzetből adódó azonnali feladatok lehetőségét;
- k) az indokolt kapacitás meghatározását (csökkentés vagy megtartás) pótlás vagy felújítás esetében;
- l) az élettartam csökkenését megelőző TMK munkákat.

A GFT tartalma

A felújítási és pótlási tervnek, valamint a beruházási tervnek víziközmű-szolgáltatási ágazatonként és azon belül víziközmű-rendszereként és fejlesztési ütemenként tartalmaznia kell:

- a) az üzemeltetett víziközmű-rendszerek állapotának bemutatását, leírását;
- b) az elvégzendő feladatokat víziközmű-objektumonkénti csoportbontásban, fontossági sorrendben, tartalmazva a főbb műszaki paramétereket;
- c) az elvégzendő munka szükségességét alátámasztó indokolást;
- d) az elvégzendő munka becsült költségeit;
- e) az elvégzendő munka megvalósításához szükséges pénzügyi források biztosítását;
- f) annak bemutatását, hogy a rendelkezésre álló pénzügyi forrásokat a leghatékonyabb és leginkább indokolt munkákra ütemezte.

Olyan újabb víziközmű-rendszer esetében, ahol nem indokolt 15 éven belül jelentősebb felújításokat végezni, elegendő azt bemutatni, hogy mekkora fejlesztési forrás ideiglenes átcsoportosítására ad ez lehetőséget más víziközmű-rendszerek irányába és ezt a lehetőséget milyen mértékben használják ki.

Amennyiben a szolgáltató él a források ideiglenes átcsoportosításával az egyes víziközmű-rendszerek között, akkor az erre vonatkozó társasági szintű szabályozást és nyilvántartási rendszert is szükséges bemutatni.

A tervezési időszakban előre nem látható körülmények miatt a rendkívüli helyzetből adódó azonnali feladatok elvégzésére a költségkeret 3-5 %-át kell elkülöníteni.

Ezen túlmenően a feladatok a költségkeret 15 %-áig az egyes ütemek között a Hivatal egyidejű tájékoztatásával átcsoportosíthatók.

A) Beruházási terv

Az új víziközmű létesítésére vagy a meglévő víziközmű kapacitásának növelésére, a technológia átalakítására, bővítésére irányuló beruházások fontosabb adatait a csatolt „Beruházások összefoglaló táblázata” című mintatáblázat alapján javasolt ismertetni, míg a különböző ütemekben megvalósuló egyes beruházásokat az alábbi részletezettséggel javasolt bemutatni.

I. ütem

A rövid időtávon (1 év) megvalósítandó beruházások ismertetéséhez víziközmű-szolgáltatási ágazatonként és azon belül víziközmű-rendszereként csoportosítva, a megvalósítani kívánt munkák részletes műszaki tervét és az ez alapján készült költségkalkulációt javasolt mellékelni, legalább az alábbi tervrészekkel és dokumentumokkal:

- a) átnézeti helyszínrajz a megvalósítandó létesítmények, a kapcsolódó fontosabb létesítmények és a méretarány feltüntetésével, valamint az érintett települések, földrajzi helyek, létesítmények megnevezésével;
- b) technológiai leírás és technológiai folyamatábra (amennyiben releváns);
- c) műszaki leírás az elvégzendő feladatok, mennyiségek, főbb műszaki jellemzők, felhasznált anyagok, eszközök, a környezeti hatások és a fejlesztés szükségességének bemutatásával;
- d) a beruházás műszaki tartalmát alátámasztó számítások, méretezések;
- e) víziközművek esetében a jogerős vízjogi létesítési engedély, egyéb építmények esetében a jogerős építési engedély másolata, amennyiben azt jogszabály előírja;
- f) nyilatkozat a területrendezési tervekben és a vízgyűjtő-gazdálkodási tervben megfogalmazott elvárások, fejlesztési igények teljesítéséről;
- g) a beruházási költségek bemutatása részletes költségszámítással;
- h) a rendelkezésre álló beruházási források bemutatása.

II. ütem

A közepes időtávon (2 - 5 év) megvalósítandó beruházások ismertetéséhez víziközmű-szolgáltatási ágazatonként és azon belül víziközmű-rendszerenként csoportosítva, a megvalósítani kívánt munkák megalapozó műszaki tervét és költségbecslését javasolt mellékelni, legalább az alábbi tervrészekkel és dokumentumokkal:

- a) átnézeti helyszínrajz a megvalósítandó létesítmények, a kapcsolódó fontosabb létesítmények és a méretarány feltüntetésével, valamint az érintett települések, földrajzi helyek, létesítmények megnevezésével;
- b) technológiai leírás és technológiai folyamatábra (amennyiben releváns);
- c) műszaki leírás az elvégzendő feladatok, főbb műszaki jellemzők és a fejlesztés szükségességének, megvalósíthatóságának bemutatásával;
- d) elvi vízjogi engedély (amennyiben rendelkezésre áll);
- e) a területrendezési tervekben és a vízgyűjtő-gazdálkodási tervben megfogalmazott elvárások, fejlesztési igények ismertetése;
- f) a beruházási költségek bemutatása víziközmű-objektumonkénti költségbecsléssel
- g) a rendelkezésre álló beruházási források bemutatását.

III. ütem

A hosszú időtávon (6 – 15 év) megvalósítandó beruházások ismertetéséhez víziközmű-szolgáltatási ágazatonként és azon belül víziközmű-rendszerenként csoportosítva, a megvalósítani kívánt munkák távlati műszaki tervét és költségbecslését javasolt mellékelni, legalább az alábbi tervrészekkel és dokumentumokkal:

- a) átnézeti helyszínrajz a beruházással érintett terület megjelölésével és a méretarány feltüntetésével, valamint az érintett települések, földrajzi helyek, létesítmények megnevezésével;
- b) műszaki leírás az elvégzendő feladatok, főbb műszaki jellemzők és a fejlesztés szükségességének bemutatásával;
- c) a területrendezési tervekben és a vízgyűjtő-gazdálkodási tervben megfogalmazott elvárások, fejlesztési igények ismertetése;
- d) a beruházási költségek bemutatása költségbecsléssel;
- e) a tervezett beruházási források bemutatása.

B) Felújítási és pótlási terv

A meglévő és üzemelő víziközművekhez kapcsolódó tervezett felújítási, pótlási és korszerűsítési jellegű tevékenységek fontosabb adatait a csatolt „Felújítások és pótlások összefoglaló táblázata” című mintatáblázat alapján javasolt összefoglalni, míg a különböző ütemekben megvalósuló egyes felújításokat és pótlásokat az alábbi részletezettséggel javasolt bemutatni.

I. ütem

A rövid időtávon (1 év) megvalósítandó felújítások és pótlások ismertetéséhez víziközmű-szolgáltatási ágazatonként és azon belül víziközmű-rendszerekenként csoportosítva, a megvalósítani kívánt munkák részletes műszaki tervét és az ez alapján készült költségkalkulációt javasolt mellékelni, legalább az alábbi tervrészekkel és dokumentumokkal:

- a) átnézeti helyszínrajz a felújítási és pótlási tevékenységgel érintett létesítmények, a kapcsolódó fontosabb létesítmények és a méretarány feltüntetésével, valamint az érintett települések, földrajzi helyek, létesítmények megnevezésével;
- b) technológiai leírás és technológiai folyamatábra (amennyiben releváns);
- c) műszaki leírás az elvégzendő feladatok, mennyiségek, főbb műszaki jellemzők, felhasznált anyagok, eszközök, a környezeti hatások és a felújítás és pótlás szükségességének bemutatásával;
- d) a felújítás és pótlás műszaki tartalmát alátámasztó számítások, méretezések;
- e) engedélyköteles felújítási és pótlási tevékenység esetén a víziközművekre vonatkozó jogerős vízjogi létesítési engedély, egyéb építmények esetében a jogerős építési engedély másolata;
- f) a felújítási és pótlási költségek bemutatása részletes költségszámítással;
- g) a felújítási és pótlási tevékenységhez rendelkezésre álló források bemutatása;

II. ütem

A közepes időtávon (2 - 5 év) megvalósítandó felújítások és pótlások ismertetéséhez víziközmű-szolgáltatási ágazatonként és azon belül víziközmű-rendszerenként csoportosítva, a megvalósítani kívánt munkák megalapozó műszaki tervét és költségbecslését javasolt mellékelni, legalább az alábbi tervrészekkel és dokumentumokkal:

- a) átnézeti helyszínrajz a felújítási és pótlási tevékenységgel érintett létesítmények, a kapcsolódó fontosabb létesítmények és a méretarány feltüntetésével, valamint az érintett települések, földrajzi helyek, létesítmények megnevezésével;
- b) technológiai leírás és technológiai folyamatábra (amennyiben releváns);
- c) műszaki leírás az elvégzendő feladatok, főbb műszaki jellemzők és a felújítás és pótlás szükségességének, megvalósíthatóságának bemutatásával;
- d) elvi vízjogi engedély (amennyiben rendelkezésre áll);
- e) a felújítási és pótlási költségek bemutatása költségbecsléssel;
- f) a felújítási és pótlási tevékenységhez tervezett források bemutatása.

III. ütem

A hosszú időtávon (6 – 15 év) megvalósítandó felújítások és pótlások ismertetéséhez víziközmű-szolgáltatási ágazatonként és azon belül víziközmű-rendszerenként csoportosítva, a megvalósítani kívánt munkák távlati műszaki tervét és költségbecslését javasolt mellékelni, legalább az alábbi tervrészekkel és dokumentumokkal:

- a) átnézeti helyszínrajz a felújítási és pótlási tevékenységgel érintett terület megjelölésével és a méretarány feltüntetésével, valamint az érintett települések, földrajzi helyek, létesítmények megnevezésével;
- b) műszaki leírás az elvégzendő feladatok, főbb műszaki jellemzők és a felújítás és pótlás szükségességének bemutatásával;
- c) a felújítási és pótlási költségek bemutatása költségbecsléssel;
- d) a felújítási és pótlási tevékenységhez tervezett források bemutatása.

	Tartalékok összesen			0																
	MINDÖSSZESEN			59 500																

* a megfelelő szövegrészt aláhúzással kell jelölni

** a Hivatal által a működési engedélyben megállapított VKR-kód

Fejlesztés száma V17 – Br - 7

Tárgy Nemesszalók irányítástechnikai rendszer korszerűsítése

Fejlesztés indoka

Berendezések elavultak, cserére szorulnak, az ivóvíz fertőtlenítő berendezés csatlakoztatása az irányítástechnikához

Műszaki leírás

Siemens S7 200 PLC cseréje új korszerű PLC-re
URH modem csere
Program módosítás

Engedély

Pályázati forrás felhasználásával megvalósuló víziközmű beruházás esetén vízjogi létesítési engedély illetve a megvalósítás időszakában érvényben lévő jogszabályok szerinti engedélyek megléte szükséges.

<u>Költségbecslés</u>	UV fertőtlenítő illesztés	1.000 e Ft
	PLC	500 e Ft
	Modem csere	300 e Ft
	Program módosítás	200 e Ft
	Összesen:	2.000 e Ft

Forrás

Önkormányzati forrás: -
Pályázati forrás: 100 %
Vízium forrás: -

Tervrajz

Folyamatábra

Fejlesztés száma V17 – Br – 10

Tárgy **Vízkezelő UV fertőtlenítő berendezés létesítése**

Fejlesztés indoka

A meglévő Nátrium hypokloritos fertőtlenítés elavult, korszerű, környezetkímélő berendezés telepítése szükséges

Műszaki leírás

Ultraibolya sugárzással működő vízcsíráatlanító berendezés.

Teljesítmény 15 m³/óra

Sugárzási dózis 40 MJ/cm²

- fertőtlenítő kamra
- Epra blokk
- kezelő épület
- mosószivattyú

Engedély

Pályázati forrás felhasználásával megvalósuló víziközmű beruházás esetén vízjogi létesítési engedély illetve a megvalósítás időszakában érvényben lévő jogszabályok szerinti engedélyek megléte szükséges.

Költségbecslés

UV fertőtlenítő berendezés és gépészeti egység 5.000 e Ft

Forrás

Önkormányzati forrás: -
Pályázati forrás: 100 %
Vízmű forrás: -

Tervrajz

Berendezés rajza

Fejlesztés száma V17 – Br - 13

Tárgy Nemesszalók vízműtelep csatlakozás kiépítése Marcalgergelyi távvezetékéről

Fejlesztés indoka

Nemesszalók település vízellátására 3 db mélyfúrású kút létesült, amelyből a 2.sz. nem helyezhető üzembe. Az 1.sz. kút a falu diszterén, üzemeltetés szempontjából nem megfelelő helyen helyezkedik. A vízellátás biztonsága érdekében szükséges a vízbázist fejleszteni, a vízkezelő berendezések elavultak, drága az üzemeltetésük

Ez két módon lehetséges:

1. új fúrt kút létesítése

Vízkezelő berendezés telepítése, cseréje

Nyomásfokozó, átemelőgépészlet cseréje

2. Marcal-Menti Ivóvíz távvezetékéről való lecsatlakozása Marcalgergelyi leágazásnál

Műszaki leírás

1.változat:

100 m talpmélységű kút KO csővel 219 mm zárórakattal, 114 mm szűrővel

- kútfej kiképzés
- kútház építés
- vízkezelő berendezés (vas-mangán-ammónia)
- átemelő gépészlet

2.változat:

- 3.500 fm D 160 KPE távvezeték létesítése
- átemelő gépészlet

Engedély

Pályázati forrás felhasználásával megvalósuló víziközmű beruházás esetén vízjogi létesítési engedély illetve a megvalósítás időszakában érvényben lévő jogszabályok szerinti engedélyek megléte szükséges.

Költségbecslés

1.változat:

- 100 m kút x 90.000 Ft/m	9.000 e Ft
- kútfej kiképzés	6.000 e Ft
- kútház 2x3 m kezelőépület	5.000 e Ft
- 150 m ³ /d kapacitású vízkezelő 150m ³ /dx150.000 Ft/m ³	22.500 e Ft
- átemelő gépészlet	6.000 e Ft

Összesen: 48.500 e Ft

2.változat:

- 3.500 fm D 160 KPE x 12.000 Ft/m	42.000 e Ft
- átemelő gépészlet	6.000 e Ft

Összesen: 48.000 e Ft

A Pápai Vízmű a későbbi lényegesen kisebb üzemeltetési költségek miatt a távvezeték létesítését támogatja, illetve megvalósíthatósági tanulmányt kell készíteni az elemzéshez

Forrás

Pályázati forrás: 100 %

Tervrajz

Átnézetes helyszínrajz

Fejlesztés száma V17 – Br - 15

Tárgy Nemesszalók, 100 m3 víztorony és belső víztér korszerűsítése

Fejlesztés indoka

Az üzemeltetés biztonsága, a létesítmény elöregedése

Műszaki leírás

- alaptest megerősítés, Ø 12 mm betonacél tüskék beépítése
- tartály felső félgömbjének átszegecselése pop szegeccsel 200-250 mm-enként
- víztér belső felületének homokszórása , festése ivóvíz engedélyes festékekkel, 250 mikron rétegvastagságban

Engedély

Pályázati forrás felhasználásával megvalósuló víziközmű beruházás esetén vízjogi létesítési engedély illetve a megvalósítás időszakában érvényben lévő jogszabályok szerinti engedélyek megléte szükséges.

<u>Költségbecslés</u>	Alaptest megerősítés	500 e Ft
	Tartály átszegecselés	500 e Ft
	Víztér festés	1.500 e Ft
	Csőoszlop külső-bels festés	2.000 e Ft
	Összesen:	4.500 e Ft

Forrás

Önkormányzati forrás: -
Pályázati forrás: 100 %
Vízmű forrás: -

Tervrajz

Víztorony rajz

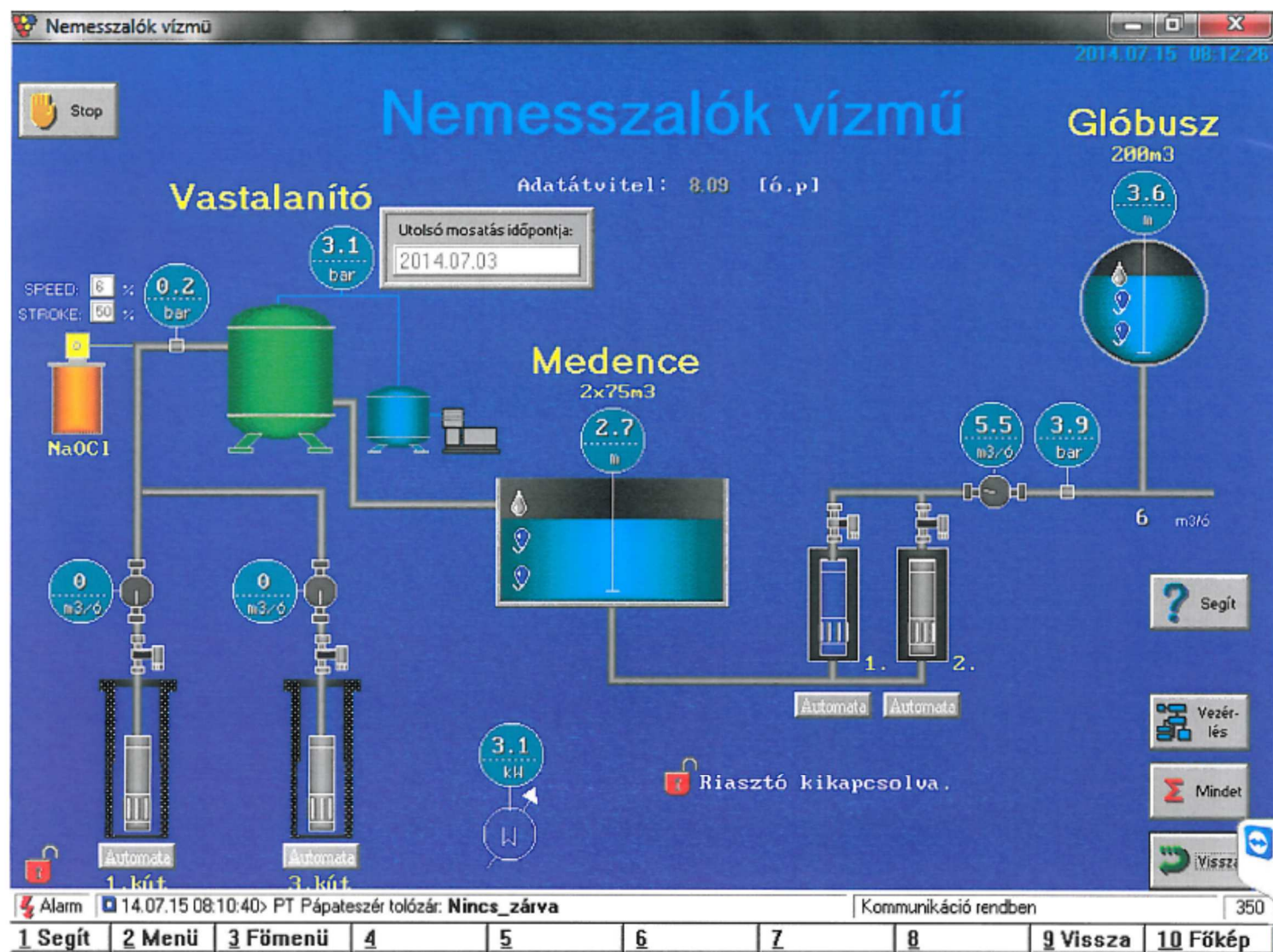

UV csíráatlanító berendezés

A berendezés leírása

A berendezés az alábbi fő részekből áll (lásd a 3. ábrát):

- FERTŐTLENÍTŐ KAMRA – a kezelendő víz UV-besugárzására szolgál. A fertőtlenítő kamra kamraházból áll, amelyre az elektronikus indító-szabályozó szerkezetblokk (EPRA) van rögzítve. A kamrában kvarc védőburák vannak elhelyezve, amelyek belsejében a baktériumölő UV-lámpák találhatók.
- ELEKTRONIKUS INDÍTÓ-SZABÁLYOZÓ SZERKEZETBLOKK (EPRA) – a lámpák indítását, ellátását és működésének ellenőrzését végzi.
- KEZELŐPULT – a berendezés irányítására és működésének ellenőrzésére szolgál.
- MOSÓSZIVATTYÚ – az UV-lámpa kvarc védőburájának vegyszeres mosására szolgál.

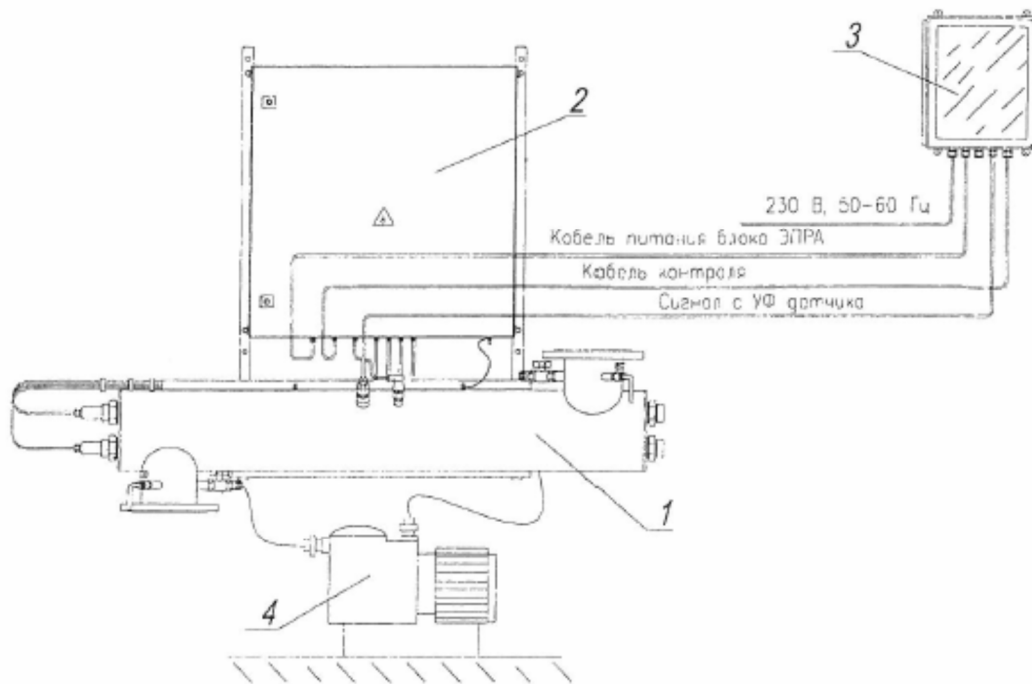

3. ábra. Az UV-besugárzással működő vízfertőtlenítő berendezés:
1 – fertőtlenítő kamra; 2 – EPRA blokk; 3 – kezelőpult; 4 – mosószivattyú.

Tartály súlypont mag.

Teljes magasság

Tartály külső átmérő

Tartály vetületi területe

Törzs átmérője

Lehorgonyzás osztókör átm.

Törzs magassága

Tartály henger mag.

Alap átmérő

Felmenő henger átm.

Víz tömege

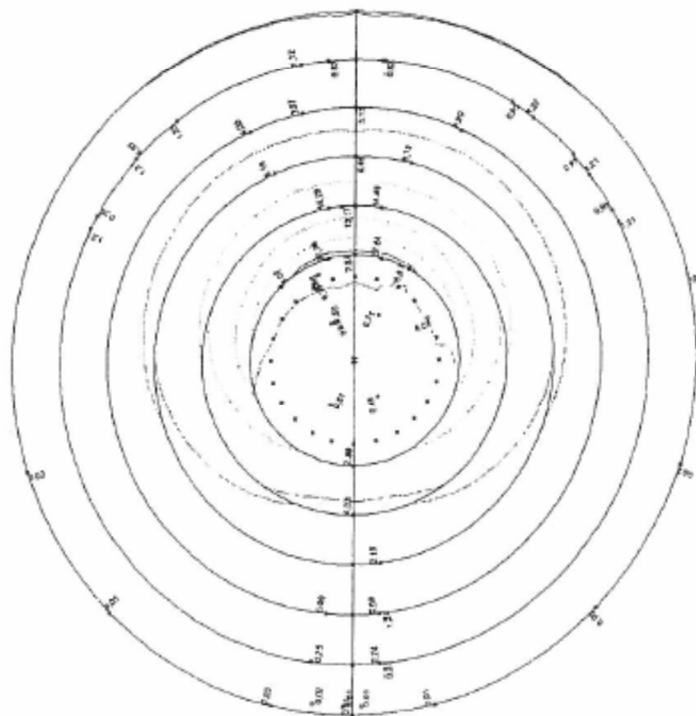
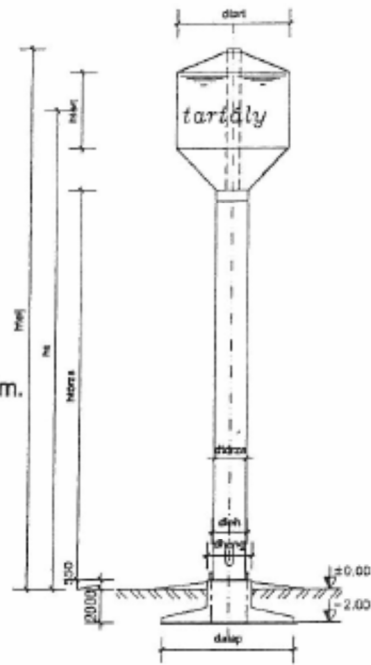

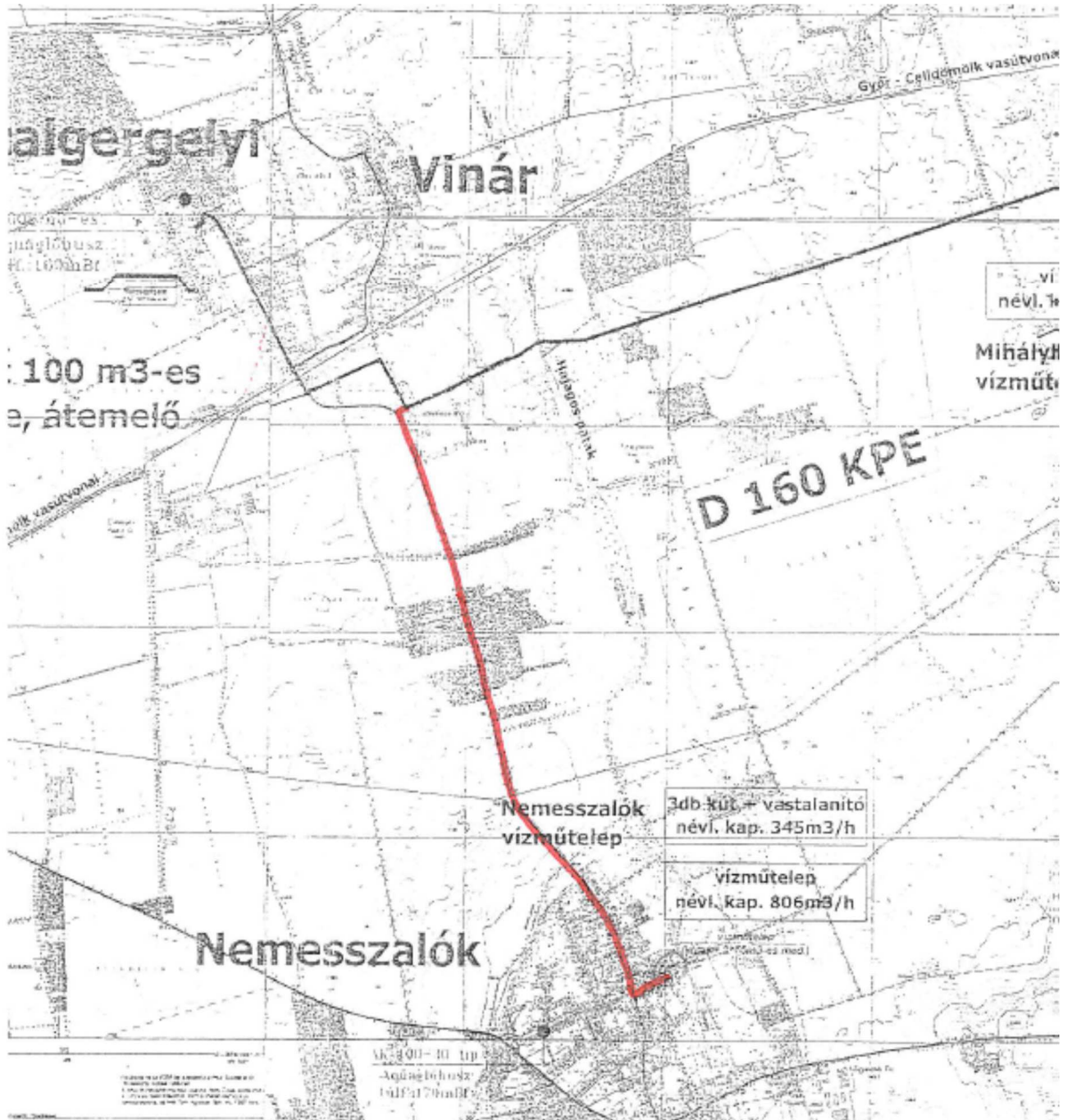

	III. FEJLESZTÉS ÖSSZESEN			5 100															
	TARTALÉK + III. FEJLESZTÉS ÖSSZESEN			5 320															
	I. + II. + III. Fejlesztések összesen			7 300															
	Tartalékok összesen			680															
	MINDÖSSZESEN			7 980															

* a megfelelő szövegrészt aláhúzással kell jelölni

** a Hivatal által a működési engedélyben megállapított VKR-kód

Ssz	Tárgyi eszköz megnevezése	Üz em	Bruttó é. e Ft	Nettó é. e Ft	Écs/év e Ft	Műszaki állapot %	Tervezett fejlesztés e Ft		
							I. 2015	II. 2016-19	III. 2020-29
V	VAGYONKEZELT ESZKÖZÖK								
	A. Mélyfúrású kút				107		107	428	1 070
	<i>a, Épület, építmény</i>								
1	I. kút 343-2	85	1 940	1 901	39			100	
2	II. kút 343-2	84	2 352	2 305	47				
3	III. kút 343-2	84	1 058	1 037	21			100	1 200
4	Megfigyelőkút	86	934	915	19				
	A. Objektum fejlesztés						0	200	1 200
	<i>Fejlesztési tartalék</i>						<i>107</i>	<i>228</i>	<i>-130</i>
	D.Ivóvízhál. N.szalók				271		271	1 084	2 710
	<i>a, Építmény</i>								
5	KPE gerincvezeték D 160-ig		81	79	2				
6	KMPVC gerincvezeték ³	84	7 525	7 301	224		400		
7	KPE bekötővezeték ⁸		1 492	1 447	45				
	D. Objektum fejlesztés						400	0	0
	<i>Fejlesztési tartalék</i>						<i>-129</i>	<i>1 084</i>	<i>2 710</i>
	E.Víztárolók				64		64	256	640
	<i>a, Épület, építmény</i>								
8	Gépház védkerítés	84	123	121	2				
9	Víztorony védkerítés	84	47	46	1				
10	Víztároló 2x75 m ³	84	451	442	9				2 400
11	Víztároló AK100/30	84	1 587	1 555	32				600
12	Gépház 6 el. Polidom	84	655	635	20			1 300	
	E. Objektum fejlesztés						0	1 300	3 000
	<i>Fejlesztési tartalék</i>						<i>64</i>	<i>-1 044</i>	<i>-2 360</i>
	K. Földterületek				0		0	0	0
	N.szalók vízműtelep		189	189	0				
	N.szalók glóbusz		38	38	0				
I	VAGYONKEZELT E. forrás összesen						442	1 768	4 420
I	fejlesztések összesen						400	1 500	4 200
I	fejl tartalék összesen						42	268	220
	<i>Jelmagyarázat</i>								
	<i>szkr³ = 3 db eszközkarton összevont értéke</i>								
	<i>V01-V-I/1= V01 víziközmű rsz. Vagyonkezelt eszköz 1. sorszám I. fejlesztési ütem</i>								

Ssz	Tárgyi eszköz megnevezése	Üz em	Bruttó é. e Ft	Nettó é. e Ft	Écs/év e Ft	Műszaki állapot %	Tervezett fejlesztés e Ft		
							I. 2015	II. 2016-19	III. 2020-29
II.	SAJÁT TULAJDONÚ ESZKÖZÖK								
	D.Ivóvízhálózat N.szalók				90		90	360	900
	<i>b, Gép, berendezés</i>								
1	Vízmérők ⁹ 314db		1 032	541	31				
2	SP 17-5 búvárszivattyú	09	245	82	36			300	900
3	Légkrompesszor (Twinstar)	03	158	8	23				
	D. Objektum fejlesztés						0	300	900
	<i>Fejlesztési tartalék</i>						<i>90</i>	<i>60</i>	<i>0</i>
II.	SAJÁT E . forrás összesen						90	360	900
II.	fejlesztések összesen						0	300	900
II.	fejl tartalék összesen						90	60	0
	<i>Jelmagyarázat</i>								
	<i>szkr³ = 3 db eszközkarton összevont értéke</i>								
	<i>V01-V-I/1= V01 víziközmű rsz. Vagyonkezelt eszköz 1. sorszám I. fejlesztési ütem</i>								

Fejlesztés száma V17-V-6

Tárgy Nemesszalók víziközmű rendszeren szerelvény felújítás, csere

Fejlesztés indoka

Műszaki leírás

NA 80-100-as tolózárak, motoros elzáró csere

Engedély

Fejlesztési terv

Költségbecslés

Szerelvény csere becsült költsége

400 e Ft

Forrás

Értékcsökkenés

Tervrajz

-

Fejlesztés száma V17-V-1, V17-V-3

Tárgy Nemesszalók I.sz.-III.sz. kút diagnosztikája

Fejlesztés indoka

1984-1985-ben üzembehelyezett kutak állapot felmérése

Műszaki leírás

- talpmélység ellenőrzés
- szűrőcsővizsgálat
- kapacitás mérés
- homokolás vizsgálat
- áramlás mérés

Engedély

Fejlesztési terv

Költségbecslés

I.sz.kút diagnosztika	100 e Ft
III.sz.kút diagnosztika	100 e Ft
Összesen:	200 e Ft

Forrás

Értékcsökkenés

Tervrajz

Fejlesztés száma **V17-V-12**

Tárgy **Nemesszalók polidom épületben elhelyezett kapcsoló és elosztószekrény csere**

Fejlesztés indoka

A berendezés műszakilag elavult, cseréje szükséges

Műszaki leírás

0,4 kV-os villamos elosztószekrény teljes cseréje, kábelek, vezetékek, mágneskapcsolók, motorvédők, biztosítékok+szekrény csere

Engedély

Fejlesztési terv

Költségbecslés

Fejlesztés várható költsége

1.300 e Ft

Forrás

Értékcsökkenés

Tervrajz

Fejlesztés száma V17-S-2

Tárgy Nemesszalók búvárszivattyú

Fejlesztés indoka

Szivattyúk elhasználódnak, elkopnak, cseréjük szükségessé válik

Műszaki leírás

Búvárszivattyú, rozsdamentes acél, alapkivitelű motorral, járókerékkel, visszacsapóval

Q: 9 m³/h

H: 50 m

P1/P2: 2,5/2,2 kW

Engedély

Fejlesztési terv

Költségbecslés

Szivattyú várható beszerzési ára 1 db

300 e Ft

Forrás

Értékcsökkenés

Tervrajz

Fejlesztés száma V17-V-3

Tárgy Nemesszalók III.sz.kút kompresszorozás, tisztítás

Fejlesztés indoka

1984.évben üzembehelyezett kút vízhozam visszaállítás, homokolás csökkentése, üzembiztonság

Műszaki leírás

III.sz.B5 kat.számú 65 m talpmélységű kút tisztítása

Szűrőzés:

Ø 300/280 mm PVC

28,4-40,9 m réz szitaszövet

Engedély

Fejlesztési terv

Költségbecslés

Kút tisztítás becsült költsége

1.200 e Ft

Forrás

Értékcsökkenés

Tervrajz

Fejlesztés száma **V17-V-10**

Tárgy **Nemesszalók 2 x 75 m³-es medence vízzáró festése**

Fejlesztés indoka

1984-ben üzembehelyezett 2 x 75 m³ vb.medence víztere elhasználódik, vízzáróságát pótolni kell

Műszaki leírás

- korrodálódott réteg eltávolítása
- vízzáró vakolat pótlása
- 2 rétegű festés

Engedély

Fejlesztési terv

Költségbecslés

Fejlesztés várható költsége

2.400 e Ft

Forrás

Értékcsökkenés

Tervrajz

Fejlesztés száma V17-V-11

Tárgy Nemesszalók 100 m3 glóbusz villamos vezeték csere gépészeti elemek cseréje

Fejlesztés indoka

Villamos vezetékek, gépészeti elemek elhasználódtak, elromlanak, cseréjük szükséges

Műszaki leírás

- villamos vezetékek, fűtés csere
- 2 db Ø100 HAWLE
- 1 db Ø 50 HAWLE

Engedély

Fejlesztési terv

Költségbecslés

Villamos felújítás becsült költség	300 e Ft
Gépészeti felújítás becsült költség	300 e Ft
Összesen:	600 e Ft

Forrás

Értékcsökkenés

Tervrajz

Fejlesztés száma V17-S-2

Tárgy Nemesszalók búvárszivattyú

Fejlesztés indoka

Szivattyúk elhasználódnak, elkopnak, cseréjük szükségessé válik

Műszaki leírás

Búvárszivattyú, rozsdamentes acél, alapkivitelű motorral, járókerékkel, visszacsapóval

Q: 9 m³/h-15 m³/h

H: 50 m – 45

P1/P2: 2,5/2,2 kW

Engedély

Fejlesztési terv

Költségbecslés

Szivattyú várható beszerzési ára 3 db

900 e Ft

Forrás

Értékcsökkenés

Tervrajz

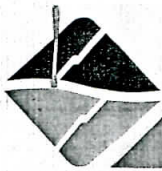

BAKONYKARSZT VÍZ- ÉS CSATORNAMŰ
ZÁRTKÖRŰEN MŰKÖDŐ RÉSZVÉNYTÁRSASÁG



8200 Veszprém, Pápai út 41. Tel.: 88/423-222, Fax: 88/428-061

OTP Bank Nyrt. 11748007-20128500-00000000

Adóig. szám: 11338024-2-19

Cégbíróság: Veszprém Megyei Bíróság, mint Cégbíróság

Cégjegyzékszám: Cg.: 19-10-500133

Web: <http://www.bakonykarsztr.hu>, E-mail: bakonykarszt@bakonykarsztr.hu

Nemesszalók Község Önkormányzata
Nemesszalók
Rákóczi u. 13.
9533

Üzemviteli Osztály

Nálunk:

Önöknél:

Postázás módja:

Ügyintéző:

Soósné Harsányi Sarolta

„PRI”

Ügyiratszám:

4-29/2014

Tárgy: *Szennyvíz beruházások előkészítésének előzetes felmérése*

Tisztelt Önkormányzat!

A Nemzeti Fejlesztési Programiroda Nonprofit Kft. a mellékelt NFP_ÜT_2014/4 iktatószámú levelében kérte a BAKONYKARSZT Zrt.-től, hogy üzemeltetési területén adja meg a 2014-2020-as időszakra vonatkozólag, a szennyvízelvezetési és -tisztítási projekt javaslatát a szennyvíz beruházások előkészítésének előzetes felmérése céljából.

Társaságunk 11 db projekt javaslatot küldött el, illetve kérte ezen beruházások megvalósításának támogatását. A megküldött adatlapot jelen levelünkhöz mellékletként csatoltuk. A térségünkben tervezett projekt rövid leírása a következő:

Somlóvecse, Vid, Kisszőlős települések szennyvízcsatornázása és keletkező szennyvizeinek bevezetése a nemesszalóki szennyvíztisztító telepre Nagyalásony, Dabrony települések szennyvízrendszerén keresztül. A nemesszalóki meglévő szennyvíztisztító telep további biológiai műtárgy kiépítésével történő felújítása, kapacitás bővítése, teljes iszapvonalának (gravitációs sűrítés, gépi víztelenítés) kiépítése. A nagyalásonyi és dabronyi szennyvízátemelők felülvizsgálata és szükség szerinti felújítása a megnövekedett szennyvíz mennyiség átemelésének biztosításának céljából, a nagyalásonyi végátemelő szagtalanításának megvalósítása.

A projekt javaslattal kapcsolatos kérdéseikkel állunk szolgálatukra, a projekt megvalósulása esetén, a beruházás előkészítésében és a kivitelezés során természetesen szakmai segítségünket folyamatosan biztosítjuk.

Veszprém, 2014. február 19.

Tisztelettel:

BAKONYKARSZT Zrt.
8200 VESZPRÉM PÁPAI U. 41.

Kugler Gyula
vezérigazgató

Melléklet:

Nemzeti Fejlesztési Programiroda Nonprofit Kft. levele
Adatlap

1 pld
1 pld

Üzemegységek:

8400 Ajka, Fő út 62. Tel.: 88/312-166, Fax: 88/312-567
8291 Nagyvázsony, Petőfi S. u. 2/C Tel./Fax: 88/264-355

8100 Várpalota, Péti út 1. Tel.: 88/471-710, Fax: 88/471-444
8200 Veszprém Pápai út 41. Tel.: 88/423-200 Fax: 88/428-200

Gördülő Fejlesztési Terv

2015. - 2029. évek közötti időszakra

Ágazat: Szennyvízelvezetés és -tisztítás

Víziközmű-rendszer kódja és megnevezése:

21-21759-1-003-00-12 Nemesszalók szennyvízelvezető és -tisztító víziközmű-rendszer

Ellátásért felelős(ök):

Nemesszalók Község Önkormányzata

Dabrony Község Önkormányzata

Nagyalásny Község Önkormányzata

Üzemeltető szervezeti egység(ek):

BAKONYKARSZT Zrt. Ajkai Üzemmérnökség

Tartalomjegyzék:

1. Bérleti üzemeltetésben lévő víziközművek BERUHÁZÁSI TERVE
2. Bérleti üzemeltetésben lévő víziközművek FELÚJÍTÁSI és PÓTLÁSI TERVE

Gördülő Fejlesztési Terv
 2015. - 2029. évek közötti időszakra
1. Bérleti üzemeltetésben lévő víziközművek BERUHÁZÁSI TERVE

Víziközmű-objektum	Fejlesztési feladat megnevezése	Tervezett költség 2015. év	Adatok EFT-ban	
			Fejlesztési ütem Tervezett költség 2016.-2019. időszak	Tervezett költség 2020.-2029. időszak
V. Szennyvízelvezetés				
a. Szennyvízcsatorna (gravitációs):				
Nemesszalók szennyvízelvezető-hálózat	Gép, berendezés Szagtalanító rendszer kiépítése		15.000	
V. Szennyvízelvezetés összesen:		0	15.000	0
VI. Szennyvíztisztítás				
a. Szennyvíztisztító-telep:				
Nemesszalók Szennyvíztisztító Telep	Épület, építmény	Kapacitás bővítés (iszapvonal építészeti rekonstrukció)	5.000	
		Kapacitás bővítés (iszapvonal gépészeti rekonstrukció)	8.000	
		Kapacitás bővítés (biológiai tisztító)	205.000	
	Gép, berendezés	Kapacitás bővítés (iszapvíztelenítő berendezés pótlása)	12.000	
		Kapacitás bővítés (2 db fűvő pótlása)		5.000
VI. Szennyvíztisztítás összesen:		12.000	218.000	5.000
VII. Egyedi víziközmű-létesítmények				
VII. Egyedi víziközmű-létesítmények összesen:		0	0	0
VIII. Földterületek				
VIII. Földterületek összesen:		0	0	0
Mindösszesen:		12.000	233.000	5.000

Gördülő Fejlesztési Terv

2015. - 2029. évek közötti időszakra

2. Bérleti üzemeltetésben lévő víziközművek FELÚJÍTÁSI és PÓTLÁSI TERVE

Víziközmű-objektum	Fejlesztési feladat megnevezése	Adatok EFT-ban		
		Tervezett költség 2015. év	Tervezett költség 2016.-2019. időszak	Tervezett költség 2020.-2029. időszak
V. Szennyvízelvezetés				
	V. Szennyvízelvezetés összesen:	0	0	0
VI. Szennyvíztisztítás				
	VI. Szennyvíztisztítás összesen:	0	0	0
VII. Egyedi víziközmű-létesítmények				
	VII. Egyedi víziközmű-létesítmények összesen:	0	0	0
VIII. Földterületek				
	VIII. Földterületek összesen:	0	0	0
Mindösszesen:		0	0	0